

BEDIENUNGSANLEITUNG

BECKER

GARANTIE	6	Emissionen und Entsorgung	13	Navigationsgerät ein-/ausschalten (modellabhängig)	24
Sicherheitshinweise	7	Übersicht Lieferumfang	14	Einschalten	24
Das Navigationsgerät	9	Übersicht Navigationsgerät	15	Ausschalten (modellabhängig)	25
Inhalt der Bedienungsanleitung	9	Allgemeine Bedienung	17	Grundlagen zum Touchscreen	26
Verwendung	9	Wartung und Pflege	17	Bedienung	26
Navigation	9	Akku-Qualitätserklärung	18	Kalibrierung	26
Bilder*	9	Display-Qualitätserklärung	18	Grundlagen zu den Menüs	26
Telefon (ausgewählte Modelle)	10	Inbetriebnahme	18	Das Hauptmenü	26
Navigationsgerät auspacken	10	Stromversorgung	18	Eingaben mit dem Eingabemenü	27
Lieferung überprüfen	10	Versorgung über Akku	19	Zeichen eingeben	28
Funktionsübersicht	10	Anschluss an den Zigarettenanzünder	19	Vorschläge übernehmen	28
Lieferumfang	11	Anschluss an die Steckdose	20	In den Listen blättern	28
Bei Reklamationen	11	Stromversorgung herstellen	20	Sonderzeichen und Umlaute	29
Umgang mit der Verpackung	11	TMC-Antenne (modellabhängig)	20	Andere Zeichensätze	29
Gerätebeschreibung	11	GPS-Antenne	20	Zahlen eingeben	30
Basisgerät	12	Geräteantenne	20	Umschaltung Groß-/Kleinschreibung	30
Kabel für Spannungsversorgung über		Kabel für Fahrzeugintegration		Zeichen löschen	30
Zigarettenanzünder	12	(modellabhängig, optional)	21	Leerzeichen einfügen	30
Akku	12	Kabel für die Rückfahrkamera		Die Zurück-Taste	31
USB-Verbindungskabel	12	(modellabhängig, optional)	21	Funkfernbedienung	31
Gerätehalter	12	Speicherkarte	21	Fernbedienung befestigen	31
Optionales Zubehör	12	Speicherkarte einsetzen	22	Fernbedienung abnehmen	32
Netzteil Steckdose	12	Speicherkarte auswerfen	22	Fernbedienung mit dem Navigationsgerät	
Kabel für Fahrzeugintegration		Gerätehalterung	22	verbinden	33
(nur für bestimmte Modelle)	13	Gerätehalterung anbringen	22	Batterie wechseln	33
Hinweise zur Dokumentation	13	An der Windschutzscheibe	23	Das Navigationsgerät mit der	
Quick Start Guide	13	Gerätehalterung verstellen	24	Fernbedienung bedienen	34
Bedienungsanleitung	13	Navigationsgerät aufsetzen	24	Content Manager	35
Registrierung	13	Navigationsgerät abnehmen	24	Content Manager installieren	35
Reparatur	13			Content Manager starten	36

Bilder übertragen	37	Adresse per Sprache eingeben		LKW- und Wohnmobilmfunktionen	
Bei Störungen	37	(ausgewählte Modelle)	51	(modellabhängig)	69
Navigationsbetrieb	38	Live POI Suche (modellabhängig)	52	LKW-Profile einstellen	70
Was ist Navigation?	38	Sonderziele	52	Fahrzeugkategorie und Namen	
Navigation auswählen	39	Sonderziel in der Nähe	53	wählen	72
Heimatadresse	39	Sonderziel nahe einer Adresse	54	Routentyp auswählen	73
Smart Guess	40	Sonderziel in Zielnähe	54	Zeitabhängige Routenführung	73
Die Liste „Letzte Ziele“	40	Sonderziel auf Route	55	Straßenarten vermeiden	73
Die Zielliste	40	Sonderziel direkt eingeben	55	Die Taste TMC	74
Verwendete Icons	41	Sonderziel-Telefonnummer anrufen		Die Taste Verkehr (modellabhängig)	74
Bedienung der Liste „Letzte Ziele“	41	(modellabhängig)	55	Die Taste Sprachansagen	75
Mit vorhandenem Ziel starten	41	Zusätzliche Sonderziel Informationen	56	Sprecher einstellen	76
Im Zielspeicher blättern	41	Marco Polo City Guides	56	Lautstärke einstellen	76
Ziel anzeigen oder editieren	41	Ziel aus der Karte wählen	56	Die Taste Warnungen	76
Eigene Ziele	42	Koordinateneingabe	57	Fahrerwarnungen einstellen	77
Kontakte	42	Routenplanung	58	Umweltzonen einstellen	
Ziel aus Eigene Ziele wählen	42	Simulation der Route	59	(modellabhängig)	78
Eigene Ziele bearbeiten	43	Neue Route anlegen	60	LKW-Warnungen (modellabhängig)	78
Ziel aus Kontakte wählen	43	Route bearbeiten	61	Tempolimits einstellen	79
Das Menü „Neues Ziel“	44	Route optimieren	61	Die Taste Gesperrte Straßen	80
Aufbau des Menüs „Neues Ziel“	45	Navigations-Einstellungen	62	Die Taste Fahrzeugdaten	81
Adresse eingeben	45	Die Taste Kartenansicht	62	Die Taste Format	82
Sonderziel eingeben	45	Autozoom	64	Die Taste Zeit	82
Marco Polo City Guides	45	Sonderziel-Kategorien wählen	64	Die Taste Zurücksetzen	83
Auf Karte wählen	45	Infobox Datenfelder auswählen	65	Verkehrsmeldungen über TMC	
Geo-Koordinaten eingeben	45	3D Städteansicht	65	(modellabhängig)	83
Routenplanung	45	Die Taste Routenübersicht	66	Live Traffic - Verkehrsmeldungen über	
Adresse eingeben	45	Die Taste Zielführung	67	Datenverbindung (modellabhängig)	84
Land wählen	46	Die Taste Routenoptionen	68	Darstellung von TMC-Meldungen in der	
Adresse wählen und		Fahrzeug auswählen		Karte	84
Zielführung starten	46	(modellabhängig)	68	TMC verwenden	85

Meldung lesen	86	Route verschieben	97	Verwendete Icons	113
Meldungen für die Routenberechnung berücksichtigen	86	Alternative Routen wählen	98	In der Nummernliste blättern	113
Automatische Neuberechnung	86	Routenoptionen verändern	99	Vorhandene Nummer wählen	113
Manuelle Neuberechnung	86	Zielführung abrechnen	99	Einträge anzeigen oder editieren	113
Die Kartenanzeige	87	Zwischenziel eingeben/löschen	99	Vom Mobiltelefon geladenen Listen	114
Aufrufen der Kartenanzeige	87	Strecke temporär sperren	100	Bluetooth Telefone verbinden	114
Aufbau der Kartenanzeige	87	Tag-/Nachtanzeige einstellen	101	Geräteliste aufrufen	114
Kartenanzeige ohne Zielführung	87	Aktuelle Position anzeigen		Automatische Verbindung	115
Kartenanzeige mit Zielführung	88	(Wo bin ich?)	101	Mobiltelefone suchen	115
Die Infobox	88	Ziel eingeben	102	Aus Geräteliste verbinden	116
Geteilter Bildschirm mit Zielführung	89	Ziel überspringen	103	Verbindung vom Mobiltelefon	116
Zielführung mit Pfeildarstellung	90	LKW und Wohnmobil Zusatzfunktionen		Verbundenes Telefon trennen	117
Fahrspurassistent Pro 3D (modellabhängig)	90	(nur ausgewählte Modelle)	104	Telefongespräche	117
Kartenanzeige mit Kreuzungsübersicht	90	Rückmeldung nach Routenkalkulation	104	Aufbau eines Gesprächs	117
Tunnelansicht	90	Karte zoomen	104	Annahme eines Gesprächs	117
Bedienung der Kartenanzeige	91	Warnungen mit geplanter Route	104	Beenden eines Gesprächs	118
Letzte Ansage wiederholen	91	Warnungen ohne geplanter Route	105	Während eines Gesprächs	118
Ansagelautstärke ändern	91	Route Zeigen	105	Telefoneinstellungen	119
Karte zoomen	92	Höhenprofil anzeigen	106	Bluetooth	120
Karte verschieben	93	Telefon-Betrieb	107	Freisprechen	120
Karte ausrichten	93	Telefon-Betrieb aufrufen (nur ausgewählte Modelle)	107	Datenverbindung (modellabhängig)	120
Die Routenübersicht	94	Telefonmenü		Automatische Verbindung	120
SituationScan	95	(nur ausgewählte Modelle)	108	Automatische Rufannahme	121
Der Umfahrungsassistent	95	Nummer wählen	108	Telefonlautstärke	121
Der Parkassistent	95	Telefonbuch	109	Telefonbuch aktualisieren	122
Der Ausfahrtassistent	95	Kurznachrichten (SMS) (nur ausgewählte Modelle)	111	Bluetooth-Name	122
Optionen der Kartenanzeige	96	Eingehende Kurznachricht	112	SMS Signalisierung (modellabhängig)	122
Komplette Route anzeigen	96	Nummernlisten	112	Extras	124
				Marco Polo City Guides	124
				Rückfahrkamera	124

Rückfahrkamera anzeigen (modellabhängig)	124	Töne	137
Bildbetrachter*	124	Rückfahrkamera (modellabhängig)	137
Das Bildbetrachtermenü	125	Bildschirmanimationen	137
Bild auswählen	125	Fahrerprofile (modellabhängig)	138
Bild vergrößern	126	Fahrerprofil umbenennen	138
Bild drehen	126	Fahrerprofil löschen	138
Bildinformationen anzeigen	126	Fahrerprofile Pro (modellabhängig)	139
Diavorführung	127	Service Informationen	139
Einstellungen	127	Werkseinstellungen	139
Wo bin ich?	127	Kalibrierung (modellabhängig)	140
Verkehrsprgnose (modellabhängig)	127	WiFi Einstellungen (modellabhängig)	141
Länderinformationen	128	Fachwörter	142
Straßen permanent sperren	129	Index	144
Bordcomputer (modellabhängig)	130	Modellübersicht und technische Daten	147
Einstellungen	132	MERKBLATT	148
System-Einstellungen auswählen	132	EG-Konformitätserklärung	148
Das Menü System-Einstellungen	132	Entsorgung	149
Bedienung	132	Akku-Entsorgung	150
Auswahlmöglichkeiten	132	Informationspflicht gemäß	
Einstellungsmenü schließen	132	Batterieverordnung (BattV)	150
Die einzelnen Menüpunkte	133	Akku ausbauen	150
Batterie	133		
Automatisch an/aus	133		
Tag-/Nachtanzeige	134		
Helligkeit	134		
Design bei Tag	135		
Design bei Nacht	135		
Farbe einstellen	136		
Sprache	136		
Tastatur-Layout	137		

Die in diesen Unterlagen enthaltenen Angaben und Daten können ohne vorherige Ankündigung geändert werden.

Ohne ausdrückliche schriftliche Genehmigung der United Navigation GmbH darf kein Teil dieser Unterlagen für irgendwelche Zwecke vervielfältigt oder übertragen werden. Alle technischen Angaben, Zeichnungen usw. unterliegen dem Gesetz zum Schutz des Urheberrechts.

© Copyright 2013, United Navigation GmbH
Alle Rechte vorbehalten.

Garantie für 24 Monate

Die Firma United Navigation GmbH, Marco-Polo-Str. 1, 73760 Ostfildern, Deutschland, gewährt eine räumlich unbegrenzte Garantie von von 24 Monaten (Akku: 6 Monaten) für BECKER-Geräte, beginnend mit dem Tag der Ablieferung an den Endkunden (Käufer).

Im Rahmen der Garantie werden Funktionsmängel unentgeltlich beseitigt, soweit sie nachweislich auf Material- oder Fabrikationsfehlern beruhen, und zwar nach unserer Wahl durch Mängelbeseitigung oder durch Lieferung eines neuen Gerätes. Beanstandungen müssen vom Käufer unter Vorlage des Kaufvertrages des Erstkäufers unverzüglich nach Feststellung angezeigt werden.

Die Garantie verjährt in 24 Monaten (Akku: 6 Monaten); weder die Anzeige noch die Nacherfüllung bewirken eine Verlängerung.

Von der Garantie ausgeschlossen sind Mängel, die durch unsachgemäße Behandlung, fehlerhaften Einbau des Gerätes, unsachgemäße Entstörung des Fahrzeugs, statische Aufladung oder mechanische Beschädigung entstanden sind.

Bei Reparaturen oder Eingriffen seitens des Käufers oder unbefugter Dritter erlischt der Garantieanspruch.

Zu Reparaturen sind nur die vom Hersteller ausdrücklich ermächtigten Personen und Servicestellen oder der Hersteller selbst berechtigt.

Neben der vorliegenden Garantie stehen dem Käufer die gesetzlichen Mängelansprüche zu, die durch diese Garantie nicht eingeschränkt werden.

Sicherheitshinweise

- Die Bedienung des Gerätes ist nur dann gestattet, wenn die Verkehrslage dies zulässt und Sie absolut sicher sind, dass Sie selbst, Ihre Mitfahrer oder sonstige Verkehrsteilnehmer nicht gefährdet, behindert oder belästigt werden. Es gelten in jedem Falle die Vorschriften der Straßenverkehrsordnung. Zielortseingaben dürfen nur bei stehendem Fahrzeug vorgenommen werden.
- Das Navigationssystem ist nur ein Hilfsmittel, die Daten/Angaben können im Einzelfall falsch sein. Der Fahrer muss in jeder Situation selbst entscheiden, ob er den Angaben folgt. Eine Haftung für falsche Angaben des Navigationssystems ist ausgeschlossen. Aufgrund sich ändernder Verkehrsführungen oder abweichender Daten kann es vorkommen, dass ungenaue oder fehlerhafte Anweisungen erteilt werden. Es ist daher stets auf die konkrete Beschilderung und Verkehrsregelung zu achten. Insbesondere kann das Navigationssystem nicht als Orientierungshilfe bei schlechten Sichtverhältnissen dienen.
- Das Gerät darf nur zu seinem bestimmungsgemäßen Gebrauch verwendet werden. Die Lautstärke des Navigationsgerätes ist so einzustellen, dass Außengeräusche noch gut wahrgenommen werden können.
- Im Falle einer Störung (z. B. Rauch- oder Geruchsentwicklung) ist das Gerät sofort abzuschalten.
- Aus Sicherheitsgründen darf das Gerät nur von einem Fachmann geöffnet werden. Bitte wenden Sie sich im Falle einer Reparatur an Ihren Händler.

- Die auf dem Steckernetzteil, dem Kfz-Ladeadapter und dem Gerät angegebenen Netzspannungen (Volt) dürfen nicht überschritten werden. Bei Nichtbeachtung kann es zur Zerstörung des Gerätes, des Ladegerätes und zur Explosion des Akkus kommen.
- Das Gerät und den Akku dürfen sie unter keinen Umständen öffnen. Jede weitere Änderung am Gerät ist unzulässig und führt zum Verlust der Betriebserlaubnis.
- Verwenden Sie nur BECKER Original-Zubehör. So stellen Sie sicher, dass alle relevanten Bestimmungen eingehalten und Gesundheits- und Sachschäden vermieden werden. Entsorgen sie unbrauchbare Geräte oder den Akku entsprechend den geltenden gesetzlichen Bestimmungen.
- Unsachgemäßer Gebrauch schließt jegliche Gewährleistung aus! Diese Sicherheitshinweise gelten auch für das BECKER Original-Zubehör.
- Erlaubte Temperaturbereiche: -20°C – 60°C Lagerung / 0°C – 45°C Betrieb

Inhalt der Bedienungsanleitung

In dieser Bedienungsanleitung ist Ihr Becker Navigationsgerät beschrieben. Diese Anleitung beschreibt unterschiedliche Modellvarianten in einem einzigen Dokument. Daher sind einige der hier beschriebenen Funktionen bei Ihrem Gerät unter Umständen nicht verfügbar. Alle Abbildungen ähnlich.

Verwendung

Mit diesem Navigationsgerät verfügen Sie über ein leistungsstarkes PND (**P**ersonal **N**avigation **D**evice) für den Einsatz in Fahrzeugen. Das Gerät und die Zubehörteile sind gegen Feuchtigkeit und Verschmutzung zu schützen.

Navigation

Durch das GPS = **G**lobal **P**ositioning **S**ystem entfällt das langwierige Suchen in Straßenkarten.

Durch die im Gerät integrierte Empfangsantenne haben Sie außerhalb von Gebäuden einen ständigen Zugriff auf die Navigationsmöglichkeiten. Innerhalb von Gebäuden ist je nach Empfang die Navigationsfunktion nicht möglich. Bei der Verwendung in Fahrzeugen ist je nach Einbauposition des Navigationsgeräts kein ausreichender Empfang von GPS-Daten möglich.

Bilder*

Das Navigationsgerät verfügt über einen Picture-Viewer mit vielen Funktionen zur Bilddarstellung.

Telefon (ausgewählte Modelle)

Ihr Navigationsgerät ist mit Bluetooth® wireless technology ausgestattet. Über Bluetooth® können Sie ein mit Bluetooth® wireless technology ausgestattetes Mobiltelefon verbinden. Ihr Navigationsgerät dient dann als sehr komfortable Freisprechanlage.

Zusätzlich haben Sie auch die Möglichkeit das Adress- bzw. Telefonbuch des Mobiltelefons auszulesen und sich empfangene Kurznachrichten vorlesen zu lassen.

Funktionsübersicht

- : serienmäßig
- : nicht verfügbar
- : optional

	Navigationssystem	
	Ready 70 LMU BJE00	Transit 70 LMU BJE10
TMC	●	●
Fahrzeugintegration	-	-
Becker OneShot Sprachsteuerung	-	-
Blitzerwarner	○	○
Fahrerwarnungen	-	●
Telefon	-	-
Bordcomputer	-	●
Fernbedienung	-	-
Umweltzonen	●	●
Truck & Camper Navigation Pro	-	●
Verkehrsprognose	-	-
Fahrerprofile Pro	-	-
Fahrspurassistent Pro 3D	●	●
Kapazitives Display	●	●
Rückfahrkamera	-	●
Anschluss für Fahrzeugintegration	-	●
Becker Link2Live	-	○
Live Verkehr	-	○
Live POI Suche	-	○

Navigationsgerät auspacken**Hinweis:**

Ihr Navigationsgerät wird in einer stabilen Verpackung ausgeliefert. Sollte die Verpackung oder deren Inhalt schwerwiegende Beschädigungen aufweisen, darf das Gerät nicht weiter ausgepackt werden. Wenden Sie sich in diesem Fall an Ihren Händler.

Lieferung überprüfen

Bevor das Navigationsgerät in Betrieb genommen wird, ist der Lieferumfang auf Vollständigkeit und Zustand zu prüfen (siehe auch Seite 14).

> Packen Sie den Packungsinhalt vorsichtig aus und überprüfen Sie diesen.

Lieferumfang

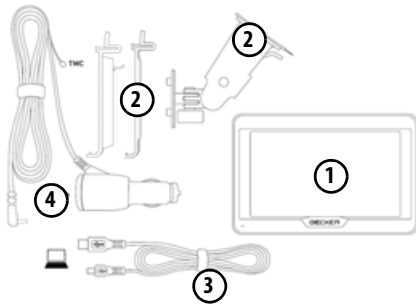

- ① Navigationsgerät
- ② Gerätehalter mit Trägerplatte (modellabhängig)
- ③ USB-Kabel
- ④ Kfz-Adapternetzteil 12/24 V für Zigarettenanzünder mit integrierter TMC-Antenne (modellabhängig)

Bei Reklamationen

Im Reklamationsfall wenden Sie sich bitte an Ihren Händler. Das Gerät kann auch in der Originalverpackung direkt an United Navigation gesendet werden.

Umgang mit der Verpackung

Die Originalverpackung ist zumindest während der Garantiezeit an einem trockenen Ort aufzubewahren.

Hinweis:

Die Entsorgung hat fachgerecht, entsprechend den landesspezifischen Vorschriften, zu erfolgen. Die Verpackung darf nicht verbrannt werden. Je nach Auslieferungsland kann die Verpackung beim Händler abgegeben werden.

Gerätebeschreibung

Das Navigationsgerät besteht aus dem Basisgerät und den Zubehörteilen des Lieferumfangs.

Eine Darstellung der einzelnen Teile finden Sie unter:

- "Übersicht Lieferumfang" auf Seite 14

Hinweis:

Das Basisgerät und die Zubehörteile dürfen nicht geöffnet und in keiner Weise verändert werden.

Basisgerät

Das Basisgerät beinhaltet die gesamte Elektronik:

- eine integrierte Antenne,
- einen TMC-Empfänger für den Empfang von Verkehrsmeldungen (modellabhängig),
- einen Touchscreen,
- einen integrierten Lautsprecher
- ein Mikrofon (modellabhängig).

Außerdem befinden sich an der Geräte-seite verschiedene Anschlüsse und Schnittstellen.

Weitere Angaben zum Gerät finden Sie unter:

- "Modellübersicht und technische Daten" auf Seite 147

Kabel für Spannungsversorgung über Zigarettenanzünder

Dieses Kabel ermöglicht den Anschluss an einen Pkw-Zigarettenanzünder.

Die Anforderungen an die Stromversorgung sind:

- Gleichstrom 12/24 Volt
0,3 Ampere

Akku

Der integrierte Akku kann nach seiner Entladung, durch Anschließen des Navigationsgeräts an die Stromversorgung, wieder geladen werden.

Schließen Sie das Gerät mit dem Kfz-Adapternetzteil an eine 12/24 V-Buchse im Fahrzeug oder mit dem optionalen Steckernetzteil an das 230V-Netz.

Hinweis:

Sie können Ihr Navigationsgerät über das im Lieferumfang enthaltene Kfz-Ladekabel oder über das optional erhältliche Netzteil für die Steckdose aufladen.

Während Ihr Navigationsgerät mit einem PC verbunden ist, wird es über diesen mit Strom versorgt und verbraucht keine Akkuleistung.

USB-Verbindungskabel

Mit dem mitgelieferten USB-Verbindungskabel kann das Navigationsgerät an einen handelsüblichen Personal Computer mit USB-Schnittstelle angeschlossen werden. Der integrierte Flash Speicher des Navigationsgeräts und eine eventuell eingelegte Micro SD-Karte können dann über den PC wie ein Wechseldatenträger angesprochen werden.

Hinweis:

Schalten Sie das Navigationsgerät komplett aus, siehe "Navigationsgerät ein-/ausschalten (modellabhängig)" auf Seite 24, bevor Sie das Navigationsgerät mit dem Computer verbinden.

Gerätehalter

Das Navigationsgerät kann mit dem Gerätehalter im Fahrzeug befestigt werden.

Optionales Zubehör**Netzteil Steckdose**

Dieses Netzteil ermöglicht den Anschluss des Navigationsgeräts an eine Steckdose.

Die Anforderungen an die Stromversorgung sind:

- Wechselstrom 100-240 Volt
0,3 Ampere
50-60 Hertz

Kabel für Fahrzeugintegration (nur für bestimmte Modelle)

Mit einem vierpoligen 3,5-mm-Klinkenkabel können Sie Ihr Navigationsgerät optimal in Ihr Fahrzeug integrieren. Erläuterungen zum Anschluss finden Sie unter "Kabel für Fahrzeugintegration (modellabhängig, optional)" auf Seite 21.

Hinweise zur Dokumentation

Quick Start Guide

Der Quick Start Guide soll Ihnen einen schnellen Einstieg in die Bedienfunktionen Ihres Navigationsgerät bieten. Im Quick Start Guide werden die wichtigsten Grundfunktionen des Navigationsgeräts erklärt.

Bedienungsanleitung

Eine ausführliche Beschreibung der Funktionalitäten des Navigationsgeräts finden Sie in dieser Bedienungsanleitung.

Registrierung

Sie können sich bei unserem Software-Service registrieren lassen. Wir informieren Sie dann über neue Updates und sonstige Neuigkeiten.

Die Registrierung erfolgt im "Content Manager" - siehe auf Seite 35.

Reparatur

Im Schadensfall darf das Gerät nicht geöffnet werden. Wenden Sie sich an Ihren Fachhändler.

Emissionen und Entsorgung

Die Angaben über Emissionen, elektromagnetische Verträglichkeit und die Entsorgung finden Sie im "MERKBLATT" auf Seite 148.

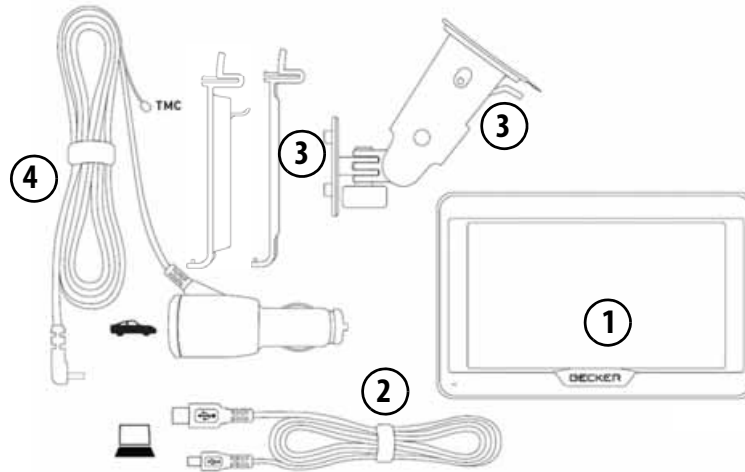

Lieferumfang

- 1 Basisgerät – PND (**P**ersonal **N**avigation **D**evice)
- 2 USB-Verbindungskabel
- 3 Gerätehalter mit Trägerplatte (Ausführung modellabhängig)
- 4 Kabel für Spannungsversorgung über den Fahrzeug-Zigarettenanzünder (12/24 Volt) mit integrierter TMC-Antenne (modellabhängig)



Gerätefront mit Bedien- und Anzeigeelementen

- 1 Zurück-Taste 
 - Drücken = In den meisten Anwendungen Zurück-Funktion
 - Langes Drücken = Aufrufen des Hauptmenüs
- 2 Touchscreen mit angewähltem Hauptmenü
- 3 Touchscreen-Taste
 - Drücken = Aktivieren des jeweiligen Tastenbefehls
- 4 Mikrofon (modellabhängig)

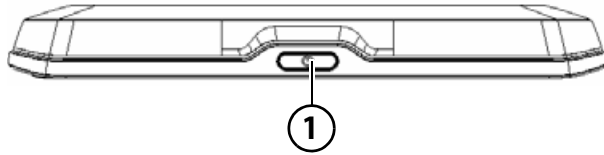
**Geräteoberseite**

- 1 Ein-/Aus-Schalter

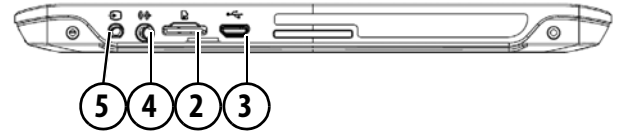
**Geräteunterseite**

- 2 Einschub für Micro-SD-Karte
- 3 Micro-USB-Anschluss / Anschluss für Spannungsversorgung
- 4 Anschluss Rückfahrkamera
- 5 Anschluss Fahrzeugintegration

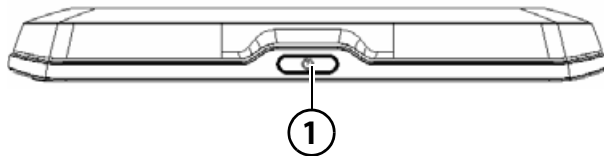
**Geräteoberseite**

- 1 Standby-Schalter (Schlafmodus)

**Geräteunterseite**

- 2 Einschub für Micro-SD-Karte
- 3 Micro-USB-Anschluss / Anschluss für Spannungsversorgung
- 4 Ein-/Aus-Schalter (I/O)

Wartung und Pflege

Das Gerät ist wartungsfrei.

Zur Pflege kann ein handelsübliches Reinigungsmittel für Elektro-Gebrauchsartikel mit einem feuchten, weichen Lappen aufgetragen werden.

Gefahr!

Lebensgefahr durch Stromschlag. Schalten Sie vor der Pflege von Gerät, mitgelieferten Teilen und Zubehör das Gerät stets aus und entfernen Sie das Netzteil.

Hinweis:

Verwenden Sie keine aggressiven oder scheuernden Mittel oder Wischlappen, welche die Oberfläche zerkratzen. Für das Display ist ein Mikrofasertuch besonders gut geeignet. Das Gerät darf nicht mit Wasser benetzt werden.

Ihr mobiles Navigationsgerät wurde mit großer Sorgfalt entwickelt und hergestellt, und sollte auch mit Sorgfalt behandelt werden. Wenn Sie die nachfolgend aufgelisteten Empfehlungen beachten, werden Sie noch viel Freude an Ihrem mobilen Navigationsgerät haben:

- Schützen Sie Ihr mobiles Navigationsgerät und das Zubehör vor Nässe und Feuchtigkeit! War Ihr Gerät Feuchtigkeit ausgesetzt, schalten Sie es aus und trennen Sie es von der Stromversorgung. Lassen Sie das Gerät bei Zimmertemperatur trocknen.
- Lagern und Betreiben Sie Ihr mobiles Navigationsgerät nicht in schmutziger oder staubiger Umgebung.
- Bewahren Sie Ihr mobiles Navigationsgerät nicht in heißen Umgebungen auf. Hohe Temperaturen können die Laufzeit elektronischer Komponenten in Ihrem Gerät verkürzen, Akkus beschädigen und bestimmte Kunststoffe verformen oder zum Schmelzen bringen.

- Bewahren Sie Ihr mobiles Navigationsgerät nicht in kalten Umgebungen auf. Wenn es sich im Betrieb wieder auf seine Betriebstemperatur aufwärmt, kann sich im Inneren Feuchtigkeit bilden, die elektronische Komponenten beschädigt.
- Lassen Sie Ihr mobiles Navigationsgerät nicht fallen, setzen Sie es keinen Stößen aus und schütteln Sie es nicht. Durch unsachgemäßen Umgang können Sie Komponenten im Gerät beschädigen.
- Verwenden Sie zur Reinigung grundsätzlich keine ätzenden Chemikalien, Reinigungslösungen oder scharfe Reinigungsmittel.

Alle genannten Hinweise gelten in gleicher Weise für das mobile Navigationsgerät, den Akku, die Netz- und Kfz-Ladeadapter und sämtliche Zubehörteile. Sollte eines dieser Teile nicht ordnungsgemäß funktionieren, wenden sie sich bitte an Ihrem Fachhändler.

Akku-Qualitätserklärung

Die Kapazität des Akkus in Ihrem mobilen Navigationsgerät verringert sich mit jedem Lade-/Entladezyklus. Ebenso kann durch unsachgemäße Lagerung bei zu hoher oder zu niedriger Temperatur eine allmähliche Verringerung der Kapazität auftreten. Auf diese Weise kann sich auch bei voller Akkuladung die Betriebszeit erheblich verringern.

Display-Qualitätserklärung

In Ausnahmefällen können technologiebedingt wenige andersfarbige kleine Punkte (Pixel) im Display erscheinen. Weiterhin besteht die Möglichkeit, dass einzelne Bildpunkte heller oder dunkler erscheinen können. In diesen Fällen besteht jedoch kein Mangel.

Inbetriebnahme

Ist das Navigationsgerät ausgepackt und auf schadensfreien Zustand überprüft, kann das Gerät in Betrieb genommen werden. Die einzelnen Schritte sind:

- Stromversorgung herstellen.
- Gerät einschalten.
- Antennenempfang sicherstellen (falls Navigation erwünscht).

Stromversorgung

Hinweis:

Sie können Ihr Navigationsgerät über das im Lieferumfang enthaltene Kfz-Ladekabel oder über das optional erhältliche Netzteil für die Steckdose aufladen.

Während Ihr Navigationsgerät mit einem PC verbunden ist, wird es über diesen mit Strom versorgt und verbraucht keine Akkuleistung.

Versorgung über Akku

Die interne Stromversorgung erfolgt über den integrierten Akku. Der Akku ist wartungsfrei und bedarf keiner besonderen Pflege.

Sie werden durch eine Hinweismeldung gewarnt, wenn der Akku wieder aufgeladen werden sollte. Nach der Warnung bleiben bleibt das Gerät noch ungefähr 10 Minuten nutzbar bevor es automatisch abgeschaltet wird.

Hinweis:

Beachten Sie, dass bei vollständig entlademem Akku das Gerät bis zu einer Minute benötigt, bis es sich wieder einschalten lässt.

Hinweis:

Bei defektem Akku wenden Sie sich an Ihren Fachhändler. Versuchen Sie nicht, den Akku selbst auszubauen.

Anschluss an den Zigarettenanzünder

Hinweis:

Falls der Zigarettenanzünder zuvor gebraucht wurde und noch erhitzt ist, warten Sie, bis dieser in seiner Halterung abgekühlt ist.

Die Stromversorgung über eine Fahrzeugbatterie wird mit dem mitgelieferten Kabel für den Zigarettenanzünder in der folgenden Weise hergestellt:

> Greifen Sie den Stecker des Anschlusskabels und schieben Sie diesen bis zum Anschlag ohne größeren Kraftaufwand in die Anschlussbuchse des Navigationsgeräts oder bei einem Gerät mit Aktivhalter in die Anschlussbuchse an der Unterseite der Trägerplatte.

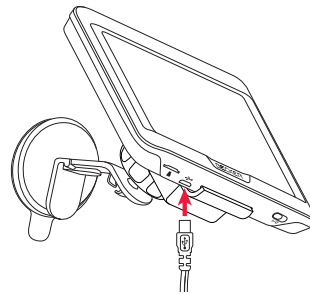

> Stecken Sie den Steckadapter in den Zigarettenanzünder.

Hinweis:

Die Stromversorgung über den Zigarettenanzünder entlädt bei abgeschaltetem Motor langsam die Fahrzeugbatterie!

Betreiben Sie deshalb das Navigationsgerät nicht für längere Zeit bei abgestelltem Motor.

Um TMC-Meldungen (modellabhängig) zu empfangen, muss bei einem Gerät mit Aktivhalter die Stromversorgung an der Trägerplatte angeschlossen sein.

Anschluss an die Steckdose

⚠ Lebensgefahr!

Achten Sie darauf, dass Sie keine feuchten Hände haben und das Netzteil trocken ist. Schließen Sie das Netzteil nur an ein dafür zugelassenes Stromnetz an.

Stromversorgung herstellen

Der Anschluss an das öffentliche Stromnetz wird mit dem optional erhältlichen Netzteil für die Steckdose in der folgenden Weise hergestellt:

- > Greifen Sie den Stecker und schieben Sie diesen bis zum Anschlag ohne größeren Kraftaufwand in die Anschlussbuchse des Navigationsgeräts.
- > Stecken Sie das Netzteil mit dem Stecker in die Steckdose.

Hinweis:

Entfernen Sie das Netzteil, wenn Sie das Navigationsgerät längere Zeit nicht benutzen.

TMC-Antenne (modellabhängig)

Die mitgelieferte TMC-Antenne ist in das Kabel der Spannungsversorgung integriert.

Die TMC-Antenne verläuft im Auslieferungszustand parallel zum Kabel für den Zigarettenanzünder.

Ist der TMC-Empfang so nicht ausreichend, müssen Sie das Kabel der TMC-Antenne vom Kabel für den Zigarettenanzünder abziehen.

Hinweis:

Die TMC-Antenne muss so verlegt werden, dass Sie nicht beim Fahren behindert werden.

GPS-Antenne

Geräteantenne

Die GPS-Antenne ist in das Gehäuse integriert.

Hinweis:

Die integrierte GPS-Antenne eignet sich nicht für den Empfang in Fahrzeugen mit Sonnenschutz-Verglasung (Metallbedampfung oder Metallfolie, erkennbar am Scheibenaufdruck SIGLA SOL, SIGLA CHROM, SIGLA, KOOL-OFF, SUNGATE o. ä.) und Fahrzeugen mit engmaschigen Heizdrähten in der Verglasung.

Kabel für Fahrzeugintegration (modellabhängig, optional)

Mit einem vierpoligen 3,5mm Klinkenkabel können Sie Ihr Navigationsgerät optimal in Ihr Fahrzeug integrieren.

- Sie können Ihr Navigationsgerät an die Telefonstummenschaltung Ihres Audiosystem anschließen. Wenn das Kabel korrekt angeschlossen ist, schaltet Ihr Audiosystem während der Navigationsansagen stumm.
- Sie können Ihr Navigationsgerät für die Ausgabe des Audiosignals, an Ihr Audiosystem anschließen.



- > Stecken Sie das Kabel in die dafür vorgesehene 3,5mm Buchse an der Geräteunterseite.

Hinweis:

Sobald das Kabel angeschlossen wird, ist der Lautsprecher des Basisgeräts abgeschaltet.

Kabel für die Rückfahrkamera (modellabhängig, optional)

Mit einem vierpoligen 2,5mm AV-Kabel können Sie eine Rückfahrkamera an Ihr Navigationsgerät anschließen. Stecken Sie das Kabel in die dafür vorgesehene Buchse an der Unterseite des Basisgerätes, siehe auch Seite 16.

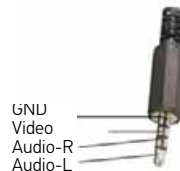

Die notwendigen Einstellungen können Sie im Kapitel „Rückfahrkamera“ auf Seite 124 vornehmen.

Speicherkarte

Ihr Navigationsgerät besitzt einen Einschub für eine Micro-SD Speicherkarte. Da beim Navigationsgerät die Kartendaten in einem internen Speicher gespeichert sind, wird der Einschub für eine Micro-SD Speicherkarte für Update-Zwecke und zum Anschauen von Bildern verwendet.

Die Speicherkarte kann auch für eine Erweiterung der Kartendaten verwendet werden.

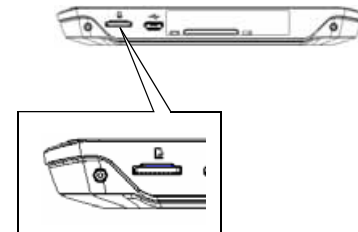

Der Karteneinschub befindet sich im linken Bereich der Geräteunterseite. Das Kartenfach ist mit einem federbetätigten Rast- und Auswurfmechanismus ausgerüstet.

Speicherkarte einsetzen

- > Nehmen Sie die Speicherkarte aus ihrer Verpackung, ohne die Kontaktleiste zu berühren und zu verschmutzen.
- > Greifen Sie die Speicherkarte so, dass die Kontaktleiste zum Gerät und in Richtung Geräterückseite zeigt.
- > Fädeln Sie die Speicherkarte in das Kartenfach ein.
- > Schieben Sie die Speicherkarte unter leichtem Druck in das Kartenfach, bis diese darin einrastet.

Speicherkarte auswerfen

Das Kartenfach schiebt die Karte so weit heraus, dass Sie diese mit zwei Fingern greifen können.

- > Drücken Sie mit dem Finger die Speicherkarte leicht gegen die Federkraft in das Kartenfach, und lassen Sie diese danach los.

Die Karte wird herausgeschoben.

- > Ziehen Sie die Speicherkarte heraus, und legen Sie diese in die Verpackung, ohne die Kontaktleiste zu berühren.

Gerätehalterung

Mit der Gerätehalterung kann das Navigationsgerät direkt an der Windschutzscheibe befestigt werden.

Hinweis:

Das Navigationsgerät und die Gerätehalterung dürfen keiner längeren, direkten Sonneneinstrahlung ausgesetzt werden. Innentemperaturen von +70 °C und höher können Teile der Halterung beschädigen.

Gerätehalterung anbringen

Hinweis:

Befestigen Sie die Gerätehalterung so, dass diese mit montiertem Navigationsgerät Ihre Sicht nicht einschränkt und sich nicht im Wirkungsbereich des Airbags befindet.

Achten Sie darauf, dass die elektrischen Anschlusskabel nicht den Zugriff auf die Bedienelemente des Fahrzeugs stören. Reinigen Sie die Befestigungsfläche an der Windschutzscheibe, sodass diese fettfrei und sauber ist. Verwenden Sie keine schmierenden, seifigen Reinigungsmittel.

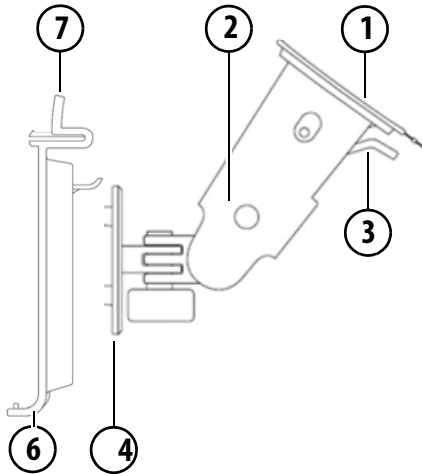

- ① Saugfläche
- ② Fuß
- ③ Hebel
- ④ Arretierschraube
- ⑥ Trägerplatte
- ⑦ Entriegelungstaste

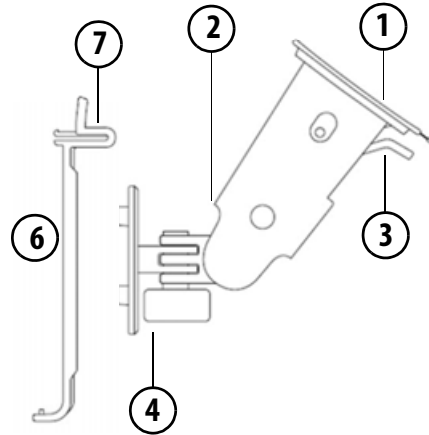

An der Windschutzscheibe

Über den Saugmechanismus kann die Gerätehalterung direkt an der Scheibe befestigt werden.

- > Schieben Sie die Trägerplatte auf die vier Haltnasen des Gerätehalters.
- > Suchen Sie eine geeignete Stelle.
- > Lösen Sie die Arretierschraube ④ leicht.
- > Pressen Sie den Fuß ② mit seiner Saugfläche ① gegen die Windschutzscheibe. Drehen Sie die Gerätehalterung so, dass die Trägerplatte ungefähr in der gewünschten Blickrichtung steht.
- > Drücken Sie den Hebel ③ nach unten. Die Halterung hat sich an der Windschutzscheibe festgesaugt. Sie kann anschließend genau eingestellt werden. Zum Entfernen ist wieder der Hebel ③ zu betätigen.

Gerätehalterung verstellen

- > Lösen Sie die Arretierschrauben **(4)** und **(5)** so weit, dass sich die Trägerplatte **(6)** ohne größere Kraftanstrengung bewegen lässt.
- > Bewegen Sie die Trägerplatte **(6)** in die gewünschte Position und halten Sie in dieser Position fest.
- > Drehen Sie die Arretierschrauben **(4)** und **(5)** wieder so fest, dass das Navigationsgerät bei der Fahrt sicher gehalten wird.

Navigationsgerät aufsetzen

- > Setzen Sie das Navigationsgerät mit dem Aufnahmepunkt auf der Gehäuseunterseite auf die Trägerplatte **(6)**.
- > Drücken Sie das Navigationsgerät ohne größere Kraftanstrengung an die Trägerplatte **(6)**. Das Navigationsgerät rastet ein.

Navigationsgerät abnehmen

Drücken Sie auf den Knopf **(7)** auf der Oberseite der Trägerplatte **(6)**. Das Navigationsgerät ist nun entriegelt und kann von der Trägerplatte abgenommen werden.

Navigationsgerät ein-/ausschalten (modellabhängig)

Mit dem Ein-/Ausschalter (I/O) **(1)** können Sie das Navigationsgerät ein- bzw. komplett ausschalten.

Mit der Taste **(2)** auf der Oberseite des Navigationsgeräts können Sie das Gerät in den Schlafmodus versetzen oder wieder aus dem Schlafmodus einschalten.

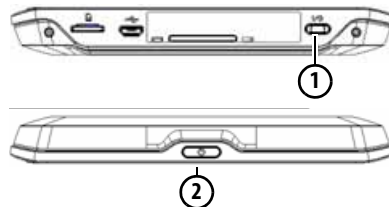

Bei Geräten ohne die Taste **(1)** an der Geräteunterseite (modellabhängig): Mit der Taste **(2)** können Sie das Gerät Einschalten, ausschalten oder in den Schlafmodus versetzen.

Einschalten

- > Drücken Sie die Taste auf der Oberseite des Navigationsgeräts. Das Gerät wird eingeschaltet. Auf dem Touchscreen erscheint das Hersteller-Logo.



Beim ersten Starten des Navigationsgeräts wird automatisch die Sprachauswahl angezeigt.



Mit den Tasten oder dem Scrollrad kann in der jeweiligen Pfeilrichtung in der Listendarstellung geblättert werden.

- > Drücken Sie auf die Schaltfläche der gewünschten Sprache.
- > Durch Drücken der Taste **OK** wird die Auswahl bestätigt.



- > Wählen Sie nun den gewünschten Sprecher aus.

Hinweis: für Modelle mit TTS

Sprecher die mit (TTS) gekennzeichnet sind unterstützen die Ausgabe von Texten per Sprache (z. B. Straßen ansagen und SMS vorlesen).

- Es wird eine kurze Beispielansage ausgegeben.
- > Bestätigen Sie Ihre Auswahl durch Drücken der Taste **OK**.

Kurz darauf erscheint die folgende Aufforderung:



- > Wenn Sie mit dieser Aufforderung einverstanden sind, drücken Sie auf die Taste **OK**.

Hinweis:

Der Einsatz des Navigationsgeräts ist nur in Übereinstimmung mit der mit der jeweils geltenden nationalen Straßenverkehrsordnung erlaubt!

Ausschalten (modellabhängig)

- Sie können das Gerät jederzeit ausschalten.
- > Drücken Sie die Taste auf der Oberseite des Navigationsgeräts. Das Navigationsgerät wechselt in den Schlafmodus.
 - > Zum endgültigen Abschalten des Navigationsgeräts drücken Sie den I/O-Schalter auf der Unterseite des Gerätes auf 0.

Bei Geräten ohne den I/O-Schalter an der Unterseite:

- > Zum endgültigen Abschalten des Navigationsgeräts drücken Sie den Schalter an der Geräteoberseite länger als 3 Sekunden.

Hinweis:

Wir empfehlen Ihnen bei kurzen Unterbrechungen des Betriebs (bis zu einer Woche) das Navigationsgerät nur in den Schlafmodus zu versetzen.

Die Einschaltzeit wird dadurch deutlich verringert und das Navigationsgerät findet deutlich schneller die zur Navigation notwendigen Satelliten.

War beim Aktivieren des Schlafmodus eine Zielführung aktiv, so wird diese automatisch fortgesetzt, wenn das Navigationsgerät innerhalb von ca. 4 Stunden wieder eingeschaltet wird.

Sollte sich das Gerät einmal nicht mehr ausschalten lassen, oder nicht mehr zuverlässig funktionieren, dann können Sie bei Geräten ohne I/O Schalter das Gerät komplett ausschalten, indem Sie die Taste an der Oberseite für länger als 7 Sekunden drücken.

Grundlagen zum Touchscreen

Das Navigationsgerät ist mit einem Touchscreen ausgerüstet.

Hinweis:

Um die Oberfläche des Displays nicht zu beschädigen, darf diese nur mit den Fingern oder einem stumpfen, nicht schmierenden Gegenstand berührt werden.

Bedienung

Wenn Sie eine Schaltfläche des Touchscreens berühren erscheint, zur Bestätigung der Auswahl, kurz ein roter Rahmen um diese Schaltfläche.

Wenn Sie eine Schaltfläche berühren, die im Moment nicht aktiv ist, ertönt ein kurzer Signalton.

Kalibrierung

Falls der Touchscreen ungenau reagiert, ist eine Kalibrierung durchzuführen.

Die Kalibrierfunktion wird aus dem Menü  gestartet (siehe auch Seite 134).

Grundlagen zu den Menüs

Bei der Bedienung werden Sie durch verschiedene Menüs und Eingabefenster unterstützt.

Das Hauptmenü

Die oberste Menüebene ist das Hauptmenü. Aus dem Hauptmenü werden die einzelnen Anwendungen gestartet.



Informationen zu den einzelnen Anwendungen finden Sie in den entsprechenden Hauptkapiteln.

Zusätzlich zum Aufruf der einzelnen Anwendungen erhalten Sie im Hauptmenü weitere Informationen bzw. haben weitere Bedienmöglichkeiten.

Am Symbol der Taste **Telefon** erkennen Sie, ob bereits ein Telefon verbunden ist.



- ① Telefon verbunden
- ② Telefon nicht verbunden

Im rechten Bereich der Statuszeile zeigt Ihnen ein Satelliten-Symbol ob momentan GPS-Empfang vorhanden ist oder nicht.



- ① GPS-Empfang vorhanden
- ② GPS-Empfang nicht vorhanden

Ist bereits eine Zielführung aktiv, wird am unteren Rand des Hauptmenüs die aktuelle Zieladresse und eine Taste zum Abbrechen der Zielführung angezeigt.



Drücken Sie die Taste ①, um direkt im Hauptmenü die Zielführung zum angezeigten Ziel abzubrechen.

Eingaben mit dem Eingabemenü

In einigen Anwendungen ist eine Eingabe mit dem Eingabemenü erforderlich. Das Eingabemenü ähnelt in seiner Bedienung einer Schreibmaschinen- bzw. Computertastatur.

Das Tastatur-Layout kann umgeschaltet werden zwischen ABC und QWERTZ, siehe „Tastatur-Layout“ auf Seite 137



In der oberen Schreibzeile zeigt das Eingabemenü die über die Tastatur eingegebenen Zeichen an. Der mittlere Bereich dient der Zeicheneingabe. In der rechten Zeile werden Hilfsfunktionen zur Verfügung gestellt. Nachfolgend wird deren Bedienung beschrieben.

Zeichen eingeben

Die Eingabe der Zeichen erfolgt durch Drücken der Tasten im mittleren Bereich.



Die Eingabe wird mit der Taste **OK** bestätigt, abgeschlossen und zur Verarbeitung an das Navigationsgerät übergeben.

Das Navigationsgerät vergleicht bei der Eingabe eines Navigationsziels die Daten mit dem Datenbestand.

Es werden nur noch mögliche Buchstaben zur Auswahl zugelassen.

Die nicht anwählbaren Zeichen werden mit aufgehellter Schrift dargestellt.

Vorschläge übernehmen

Bei der Eingabe werden vom Navigationsgerät in der obersten Zeile Vorschläge gemacht.

Es wird bei den Vorschlägen auf Ihre Nutzungsgewohnheiten geachtet. Wenn Sie z.B. öfter die Stadt Hamburg eingeben wird Ihnen automatisch nach Eingabe des Buchstabens „H“ der Vorschlag „Hamburg“ angezeigt.

Sind für den eingegebenen Buchstaben noch keine Vorlieben bekannt werden zur Eingabe passend große Städte/Orte als Vorschlag angezeigt.



> Zum Übernehmen des Vorschlags drücken Sie wahlweise das Eingabefeld oder die Taste **OK**.

In den Listen blättern

Wenn bereits einige Buchstaben der gewünschten Auswahl eingegeben wurden, können Sie sich über die Auswahlliste alle Ziele mit der in Frage kommenden Buchstabenkombination anzeigen lassen.





> Um die Auswahlliste aufzurufen, drücken Sie auf die Taste **>300**.

Hinweis:

Die Menge der Auswahlmöglichkeiten wird durch die Zahl auf der Taste gezeigt. Bei mehr als 300 Möglichkeiten wird die genaue Anzahl nicht angezeigt. In der Liste werden alle Einträge, die den bereits eingegebenen Buchstaben entsprechen, angezeigt. Die eingegebenen Buchstaben sind bei den einzelnen Einträgen rot eingefärbt.

Die Auswahlliste erscheint.



- > Drücken Sie die Pfeiltasten   oder streichen Sie über das Scrollrad am rechten Bildschirmrand, um die Liste durchzublätern.
- > Drücken Sie auf das gewünschte Ziel. Das Ziel wird übernommen und die Auswahlliste wird geschlossen.

Sonderzeichen und Umlaute

Bei der Eingabe von Orts- oder Straßennamen müssen Sie keine Sonderzeichen und Umlaute eingeben. Das Navigationsgerät ändert bei Bedarf die Eingaben von AE, OE und UE ab.

- > Wenn Sie z. B. nach dem Ort „Würzburg“ suchen, dann drücken Sie einfach „WUERZBURG“ oder „WURZBURG“.

Sonderzeichen können bei der Benennung von Zielen und Routen nützlich sein.



- > Um zur Sonderzeichentastatur zu wechseln, drücken Sie auf die mit dem Pfeil gekennzeichnete Taste. Die Sonderzeichentastatur wird angezeigt.



- > Geben Sie das gewünschte Sonderzeichen ein. Nach der Eingabe eines Zeichens wechselt das Navigationsgerät automatisch zum normalen Eingabemenü. Um die Sonderzeichentastatur ohne eine Eingabe zu verlassen, Drücken Sie auf die mit dem Pfeil gekennzeichnete Taste.

Andere Zeichensätze

Für die Tastatur des Navigationsgeräts können verschiedene Zeichensätze eingestellt werden.



- > Drücken Sie so oft auf die mit dem Pfeil markierte Taste, bis der gewünschte Zeichensatz eingestellt ist.

Zahlen eingeben

Für die Eingabe von Zahlen ist auf die Zahlentastatur zu wechseln.

> Drücken Sie auf die Taste **123**.
Die Zahlentastatur wird angezeigt.

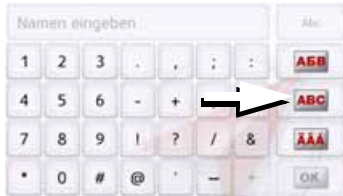

> Um wieder zur Buchstabeneingabe zurückzukehren, drücken Sie auf die mit dem Pfeil markierte Taste.

Umschaltung Groß-/Kleinschreibung

Bei der Eingabe von freiem Text kann zwischen Groß-/Kleinschreibung und der Automatikfunktion gewechselt werden.

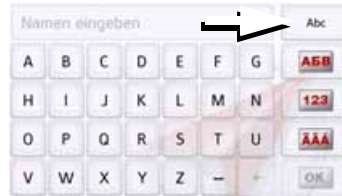

> Drücken Sie so oft auf die Taste in der rechten oberen Ecke des Displays, bis die gewünschte Eingabeweise aktiviert ist.

Die Aufschrift der Taste symbolisiert die Eingabeweise.

- Die Taste **Abc** steht für den Automatikmodus. Das bedeutet, dass bei der Eingabe der erste Buchstabe automatisch groß geschrieben wird und danach automatisch zur Kleinschreibung gewechselt wird.
- Die Taste **ABC** steht für die Eingabe von Großbuchstaben.
- Die Taste **abc** steht für die Eingabe von Kleinbuchstaben.

Zeichen löschen

Zum Löschen der letzten Zeichen benutzen Sie die Rücktaste.



> Zum Löschen der Zeichen links vor der Einfügemarke drücken Sie auf die Taste **←**.

Leerzeichen einfügen

Soll eine Eingabe von zwei Wörtern z. B. bei Städtenamen erfolgen, sind diese mit einem Leerzeichen zu trennen.



> Zur Eingabe eines Leerzeichens drücken Sie auf die Taste **—**.

Die Zurück-Taste

Die Taste  ist am linken unteren Bildschirmrand integriert.



Sie ist mit verschiedenen Funktionen belegt:

- Je nach Menükontext bewirkt sie bei kurzem Drücken den Rücksprung auf die vorherige Eingabeebene.
- Durch anhaltendes Drücken wird das Hauptmenü angezeigt.

Funkfernbedienung

Hinweis:

Die Montage der Fernbedienung ist für die Funktion des Navigationsgeräts nicht unbedingt erforderlich.

Mit der Fernbedienung können Sie die meisten und wichtigsten Funktionen des Navigationsgeräts bedienen. Die Fernbedienung arbeitet mit Funk (Reichweite maximal 5 Meter) und muss deshalb nicht unbedingt in Sichtweite zum Navigationsgerät montiert sein.

Fernbedienung befestigen

Hinweis:

Befestigen Sie die Fernbedienung so, dass diese die Bedienung Ihres Fahrzeugs nicht einschränkt. Die Fernbedienung darf nicht im Wirkungsbereich des Airbags oder auf einer Airbag-Abdeckung befestigt werden.

- > Nehmen Sie eine Münze und stecken Sie sie in den Schlitz in der Bodenplatte der Fernbedienung.
- > Drehen Sie die Münze entgegen dem Uhrzeigersinn.

Die Bodenplatte ist nun entriegelt und kann herausgenommen werden.

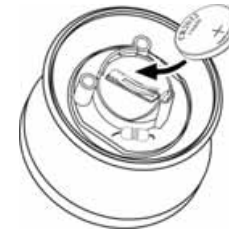

- > Legen Sie die mitgelieferte Batterie (CR2032/DL2032) mit der Plusseite nach oben in das Batteriefach ein.
- > Drücken Sie die Batterie nach unten, bis diese einrastet.

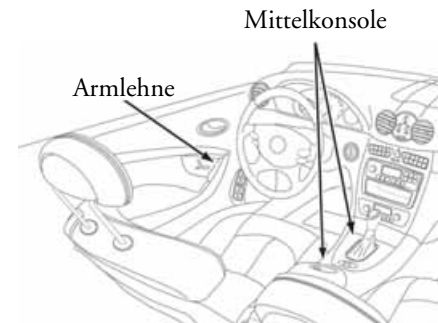

- > Suchen Sie eine geeignete Position für die Montage der Fernbedienung.



- > Richten Sie die Bodenplatte so aus, dass der Schriftzug UP in Fahrtrichtung zeigt.
- > Befestigen Sie die Bodenplatte mit den mitgelieferten Schrauben oder der selbstklebenden Folie.

Hinweis:

Wollen Sie die Bodenplatte festkleben, müssen Sie die Klebeflächen vor dem Aufkleben reinigen.



- > Drücken Sie die Fernbedienung auf die Bodenplatte.



- > Halten Sie den unteren Teil der Fernbedienung fest und drehen Sie die Fernbedienung im Uhrzeigersinn, bis diese einrastet.

Fernbedienung abnehmen

Sie können die Fernbedienung z. B. für einen Batteriewechsel wieder abnehmen.



- > Halten Sie den unteren Teil der Fernbedienung fest und drehen Sie die Fernbedienung gegen den Uhrzeigersinn, bis diese sich von der Bodenplatte lösen lässt.

Fernbedienung mit dem Navigationsgerät verbinden

Für die erste Verbindung

> Schalten Sie das Navigationsgerät ein.

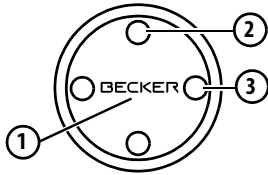

> Drücken Sie die Taste ① der Fernbedienung.

Die Verbindung zum Navigationsgerät wird hergestellt.

Hinweis:

Das Autoladekabel mit Funkfernbedienungsempfänger muss mit dem Zigarettanzünder und dem Navigationsgerät verbunden sein und mit Strom versorgt sein. Der Funkempfänger befindet sich in dem Plastikgehäuse am Kabel.

Batterie wechseln

Sollte das Navigationsgerät nicht mehr auf die Befehle der Fernbedienung reagieren, ist die Batterie der Fernbedienung eventuell leer.

⚠ Lebensgefahr!

Halten Sie die Batterie von Kindern fern. Sollte ein Kind eine Batterie verschlucken, suchen Sie mit dem Kind sofort einen Arzt auf!

Batterien nicht auseinander bauen, kurzschließen oder ins Feuer werfen!

Umwelthinweis:

Batterien gehören nicht in den Hausmüll!

Verbraucherinnen und Verbraucher sind gesetzlich verpflichtet, gebrauchte Batterien zurückzugeben. Sie können ihre alten Batterien kostenlos bei den öffentlichen Sammelstellen in ihrer Gemeinde oder überall dort abgeben, wo Batterien verkauft werden.

> Nehmen Sie wie zuvor beschrieben die Fernbedienung ab.

> Entnehmen Sie die alte Batterie und ersetzen Sie sie durch eine neue Batterie des Typs CR2032/DL2032.

> Setzen Sie die Fernbedienung wieder auf die Bodenplatte auf.

> Verbinden Sie wie zuvor beschrieben die Fernbedienung erneut mit dem Navigationsgerät.

Das Navigationsgerat mit der Fernbedienung bedienen



Mit der Fernbedienung konnen Sie die meisten und wichtigsten Funktionen des Navigationsgerats bedienen.

Es stehen Ihnen hierzu 5 Tasten und ein Drehring zur Verfugung.

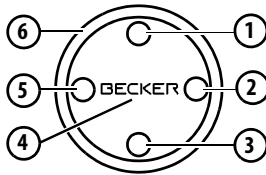
Grundlegende Funktionen der einzelnen Tasten der Fernbedienung sind:



Taste	Grundfunktion
①	Kartenanzeige aufrufen. Ist die Karte bereits aktiv das Optionenmenu der Kartenanzeige aufrufen.
②	Telefon-Betrieb aufrufen. Die Funktion entspricht einem Drucken der Taste Telefon im Hauptmenu oder der Taste  im Optionenmenu der Kartenanzeige.

Taste	Grundfunktion
③	Aufrufen der Spracheingabe. Die Funktion entspricht einem Drucken der Taste  z. B. im Eingabemenu.
④	Kurzes Drucken: <ul style="list-style-type: none"> Menumarkierungen sichtbar machen. Menueintrage auswahlen und bestatigen. Langes Drucken: <ul style="list-style-type: none"> Fur Eingabemenus Bestatigung des bisherigen Eintrags. Z. B. im Schnellzugriff - Aufruf des Bearbeitenmenus (Taste ). In der Adresseingabe - Eintrage akzeptieren und Zielfuhrung starten.
⑤	Zuruckfunktion - Entspricht der Funktion der Taste  . Langes Drucken der Taste ruft das Hauptmenu auf.
⑥	Drehring zur Anwahl von Eintragen in Listen und Menus. Menumarkierungen sichtbar machen.

Wenn Sie die Fernbedienung benutzen und z. B. mit dem Drehring ⑥ durch ein Menu blattern, wird der momentan aktive Menueintrag hervorgehoben dargestellt.

Wenn Sie das Navigationsgerat wieder per Touchscreen bedienen, verschwindet die Hervorhebung.

Auch nach ca. 8 Sekunden ohne eine Bedienung an der Fernbedienung verschwindet die Hervorhebung.

Im nachfolgenden Beispiel sehen Sie das Hauptmenu mit der Hervorhebung der Taste **Karte**.



Content Manager

Der Content Manager ist eine PC-basierte Anwendung mit einer Reihe wichtiger Funktionen, die Ihnen dabei helfen, die Inhalte auf Ihrem Navigationsgerät zu verwalten.

Mit dem Content Manager können Sie:

- Auf dem Navigationsgerät gespeicherte Inhalte auf Ihrem PC sichern und später auf Ihrem Navigationsgerät wiederherstellen,
- Aktuelle Inhalte aus dem Internet laden und auf dem Navigationsgerät installieren.

Um den Content Manager zu verwenden, benötigen Sie das mitgelieferte USB-Kabel sowie einen Computer, der die folgenden Mindestanforderungen erfüllt.

	Minimum
Betriebssystem	Windows XP
Prozessor	300 MHz Taktfrequenz
Arbeitsspeicher	256 MB
Freier Speicherplatz	2 GB

Content Manager installieren

Mit den folgenden Schritten können Sie den Content Manager auf Ihrem Computer installieren:

- > Schalten Sie das Navigationsgerät komplett aus, siehe „Navigationsgerät ein-/ausschalten (modellabhängig)“ auf Seite 24.
- > Verbinden Sie mit dem mitgelieferten USB-Kabel die USB-Schnittstelle des Geräts direkt mit einem USB-Anschluss des Computers.
- > Schalten Sie das Navigationsgerät ein.
- > Falls die Anwendung nicht automatisch startet, starten Sie bitte manuell im Verzeichnis „CONTENTMANAGER“ die Datei „Becker_Content_Manager_Setup“.
- > Wählen Sie eine Sprache aus der Liste und klicken Sie dann auf **OK**.
- > Lesen Sie die Willkommenseite und klicken Sie auf **Weiter**, um fortzufahren.
- > Wählen Sie den Installationsordner. Es ist bereits ein Standard-Installationsordner vorgegeben. Um einen anderen Ordner zu wählen, tippen Sie entweder den Pfadnamen ein oder klicken Sie auf **Durchsuchen** und legen Sie einen

anderen Ordner fest.

- > Klicken Sie auf **Installieren**, um den Kopiervorgang zu starten. Klicken Sie auf **Details anzeigen**, um während des Kopierens die Details zu sehen.

Der Content Manager wird gleich nach der Installation automatisch gestartet. Entfernen Sie das Häkchen aus dem Kästchen, falls Sie das nicht wünschen.

Der Installationsvorgang ist hiermit abgeschlossen.

- > Klicken Sie auf **Fertigstellen**, um das Installationsprogramm zu beenden.

Content Manager starten

Führen Sie folgende Aktionen aus, um den Content Manager zu starten:

- > Schalten Sie das Navigationsgerät komplett aus, siehe „Navigationsgerät ein-/ausschalten (modellabhängig)“ auf Seite 24.
- > Verbinden Sie mit dem mitgelieferten USB-Kabel die USB-Schnittstelle des Geräts direkt mit einem USB-Anschluss des Computers.

Schalten Sie das Navigationsgerät ein.

Hinweis:

Wenn Sie das Becker Navigationsgerät das erste Mal an den PC anschließen, installiert der PC alle notwendigen Treiber und zeigt dann die Meldung „Ihr Gerät kann jetzt verwendet werden“ an.

Nach kurzer Zeit wird das Navigationsgerät als Wechseldatenträger am Computer angezeigt.

- > Klicken Sie am Computer auf **Start** > **Alle Programme**.
- > Wählen Sie **Becker**.
- > Klicken Sie auf **Content Manager**.

Wenn der Content Manager gestartet wird, führt das Programm einige Schritte aus, bevor Sie damit beginnen können, die Inhalte Ihrer Navigationssoftware zu verwalten.

Bei jedem Aufrufen wird eine Verbindung zum Internet hergestellt, um zu überprüfen, ob eine neue Version von Content Manager verfügbar ist. Wenn eine neue Softwareversion gefunden wird, bietet Ihnen der Content Manager an, sie zu installieren. Wir empfehlen Ihnen, dem Upgrade immer zuzustimmen, sofern eines verfügbar ist. Wenn eine neue Softwareversion gefunden wird, haben Sie folgende Optionen:

- Klicken Sie auf **Ja**, um die neue Softwareversion zu akzeptieren. Die neue Version wird heruntergeladen und installiert, bevor Sie den Content Manager in Betrieb nehmen können.

- Klicken Sie auf **Nein**, um den Content Manager mit der bereits installierten alten Version zu starten.
- Wenn es sich bei der neuen Version um ein wichtiges Upgrade handelt, wird statt der Schaltfläche **Nein** die Schaltfläche **Beenden** angezeigt. Sie müssen die neue Version installieren; andernfalls müssen Sie die Anwendung beenden.

Wenn Sie noch kein Backup vom Navigationsgerät gemacht haben, fragt Sie der Content Manager bei jedem Start, ob Sie eine komplette oder teilweise Sicherungskopie erstellen möchten.

Hinweis:

Wir empfehlen Ihnen, das Backup auf jeden Fall zu erstellen. Nur so können bei einem Verlust von Daten die Inhalte wieder hergestellt werden.

Bilder übertragen

Bilder*, Musik* und Videos* können auf einer separaten Micro-SD Speicherkarte (nicht im Lieferumfang enthalten) oder im internen Speicher des Navigationsgeräts im Ordner „Media“ gespeichert werden.

Die Dateien können über einen Kartenleser oder den USB-Anschluss übertragen werden.

Hinweis:

Schalten Sie das Navigationsgerät komplett aus, siehe „Navigationsgerät ein-/ausschalten (modellabhängig)“ auf Seite 24, bevor Sie das Navigationsgerät mit dem Computer verbinden.

Wir empfehlen Ihnen, Dateien und Verzeichnisse selbsterklärend zu benennen, um diese bei Bedarf einfacher wiederzufinden.

Bei Störungen

Störungen im Betriebssystem oder im Gerät werden entsprechend angezeigt. Kann die gewünschte Funktion daraufhin nicht ausgeführt werden, sollten Sie das Navigationsgerät über den I/O-Schalter neu starten.

Falls die Meldungen wiederkehren oder das Gerät aus anderen Gründen nicht ordnungsgemäß arbeitet, wenden Sie sich bitte an Ihren Fachhändler.

Sie können auch auf der Becker-Homepage www.mybecker.com im Bereich Support versuchen in der FAQ eine Lösung Ihres Problems zu finden.

Hinweis:

Versuchen Sie nie das Gerät selbst zu öffnen! Sollten Sie den aufgetretenen Fehler nicht selbst beheben können, wenden Sie sich an Ihren Fachhändler!

Was ist Navigation?

Unter Navigation (lat. navigare = zur See fahren) versteht man im Allgemeinen die Ortsbestimmung eines Fahrzeugs, die Bestimmung der Richtung und Entfernung zum gewünschten Ziel und die Bestimmung und Verfolgung der Route dorthin. Als Navigationshilfen werden u. a. Sterne, markante Punkte, Kompass und Satelliten eingesetzt.

Beim Navigationsgerät erfolgt die Ortsbestimmung durch den GPS-Empfänger. Das **G**lobal **P**ositioning **S**ystem (GPS) wurde in den 70er Jahren vom amerikanischen Militär entwickelt, um als Waffenlenksystem zu dienen.

GPS basiert auf insgesamt 24 Satelliten, die die Erde umkreisen und dabei Signale aussenden. Der GPS-Empfänger empfängt diese Signale und berechnet aus den Laufzeiten der Signale seinen Abstand zu den einzelnen Satelliten. Daraus wiederum kann er Ihre aktuelle geografische Position bestimmen.

Für die Positionsbestimmung sind die Signale von mindestens drei Satelliten notwendig, ab dem vierten kann auch die Höhe über dem Meeresspiegel ermittelt werden.

Die Bestimmung der Richtung und Entfernung zum Ziel erfolgt beim Navigationsgerät mit Hilfe des Navigationsrechners und einer digitalen Straßenkarte im internen Speicher.

Aus Sicherheitsgründen erfolgt die Zielführung **überwiegend als Sprachausgabe**. Zur Unterstützung dienen die Richtungsanzeige und die Kartendarstellung auf dem Touchscreen.

Sicherheitshinweise

- Vorrang hat stets die Straßenverkehrsordnung. Das Navigationssystem ist nur ein Hilfsmittel, die Daten/Angaben können im Einzelfall falsch sein. Der Fahrer muss in jeder Situation selbst entscheiden, ob er den Angaben folgt. Eine Haftung für falsche Angaben des Navigationssystems ist ausgeschlossen.
- Bei der Erstinbetriebnahme kann es bis zu 30 Minuten dauern, bis eine Position bestimmt werden kann.
- Verkehrsschilder und örtliche Verkehrsvorschriften sind immer vorrangig zu beachten.
- Die Verkehrsführung ist ausschließlich auf Personenkraftwagen bezogen. Spezielle Fahrempfehlungen und Vorschriften für andere Fahrzeuge (z. B. Nutzfahrzeuge) sind nicht berücksichtigt.
- Zielortseingaben dürfen nur bei stehendem Fahrzeug vorgenommen werden.

Navigation auswählen

Der Navigationsbetrieb wird aus dem Hauptmenü aufgerufen. Im Menü „**Neues Ziel**“ können neue Ziele eingegeben werden. Im Menü **Meine Ziele** können bereits angefahrne oder gespeicherte Ziele ausgewählt werden.

> Drücken Sie im Hauptmenü die Taste **Meine Ziele**.

Hinweis:

Wird am unteren Rand des Hauptmenüs eine Adresse angezeigt, bedeutet dies, dass bereits eine Zielführung zu der angezeigten Adresse gestartet wurde.



Heimatadresse

Wenn Sie die Taste **Nach Hause** drücken, werden Sie, falls noch keine Heimatadresse eingegeben wurde, aufgefordert

eine Adresse einzugeben.

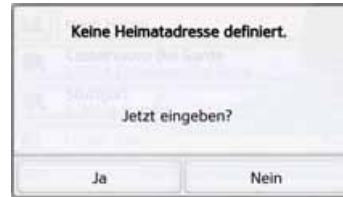

> Drücken Sie **Ja** um die Adresse einzugeben.

Sie können dann, wie unter „Das Menü „Neues Ziel““ auf Seite 44 beschrieben ein Ziel eingeben.

Hinweis:

Zusätzlich stehen Ihnen die Menüpunkte **Aktuelle Position verwenden** und **Letzte Ziele** (Schnellzugriff) zur Zielauswahl zur Verfügung.

In der ersten Zeile können Sie, wenn Sie Ihre Heimatadresse bereits eingegeben haben, die Zielführung zur Heimatadresse starten.

Eine einmal eingegebene Heimatadresse kann wieder geändert werden. Drücken Sie im Menü „**Meine Ziele**“ links neben der Option **Nach Hause** auf die Taste .

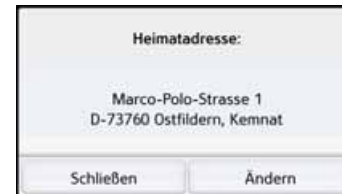

> Drücken Sie die Taste **Ändern** um eine neue Heimatadresse einzugeben.

Es erscheint das Menü für die Zielwahl.



Hier können Sie die neue Heimatadresse beispielsweise über ein intelligentes Texteingabefeld festlegen.

Smart Guess

Die beiden Adressen, die mit der Taste  ausgewählt werden können, ist eine Auswahl der zuletzt angefahrenen Adressen. In Abhängigkeit von der Tageszeit und ihrer aktuellen Position werden die zwei wahrscheinlichsten Ziele angezeigt und können direkt ausgewählt werden.

Die Liste „Letzte Ziele“

In der Liste „Letzte Ziele“ werden die zuletzt angefahrenen Ziele und gespeicherte Ziele angezeigt und können direkt ausgewählt werden. Zusätzlich kann über den Schnellzugriff das Menü für die Zieleingabe aufgerufen werden.



Die Zielliste

Die Zielliste zeigt zeilenweise alle zur schnellen Auswahl zur Verfügung stehenden Ziele an.

Jede Zeile der Zielliste ist in zwei Felder aufgeteilt. Jedes Listenfeld ist als Taste ausgebildet. Auf der rechten Taste wird das Ziel genannt und mit dem linken Icon dessen Eigenschaften angezeigt.



Hinweis:

In der Zielliste werden automatisch die bis zu 200 letzten Ziele gespeichert. Ist die Speicherkapazität erreicht, wird für ein neues Ziel das älteste automatisch gelöscht. Wichtige Ziele können aber geschützt werden.

Wenn Sie die Heimatadresse auswählen, und diese noch nicht definiert wurde, werden Sie aufgefordert, die Adresse einzugeben.

Verwendete Icons

Die folgenden Icons kommen in der Ziel-
liste zur Anwendung.

Icon	Bedeutung
	Dieses Ziel ist ein Standard- ziel ohne Besonderheiten.
	Dieses Ziel ist geschützt. Ist der Zielspeicher voll, wird dieses Ziel nicht automatisch gelöscht. Dies kann auf Wunsch manuell erfolgen. Sie haben bei einem ge- schützten Eintrag auch die Möglichkeit die Position im Schnellzugriff festzulegen.

Bedienung der Liste „Letzte Ziele“

Mit vorhandenem Ziel starten



Die vorhandenen Ziele werden in der
Zielliste aufgeführt.

> Drücken Sie die Taste mit dem ge-
wünschten Ziel, um die Routenberech-
nung zu starten.

Die Berechnung wird gestartet.

Nach Ende der Berechnung erscheint die
Kartendarstellung, und die Zielführung
beginnt.

Im Zielspeicher blättern

Durch Drücken der Pfeiltasten
  oder Streichen des Scrollrads
kann in der Listendarstellung geblättert
werden.

Ziel anzeigen oder editieren

Jedes im Schnellzugriff enthaltene Ziel
kann angezeigt oder bearbeitet werden.

> Drücken Sie auf das links neben dem
gewünschten Ziel befindliche Tasten-
feld.

> Es erscheint ein Auswahlmnü.

Auswahl	Bedeutung
Details zeigen	Die Daten zum Ziel wer- den angezeigt. Von die- ser Anzeige aus können Sie das Ziel in der Karte anzeigen, die Route an- zeigen oder die Zielfüh- rung starten.
Benennen	Das Ziel kann umben- annt werden. Wird das Ziel benannt, ist es au- tomatisch geschützt.
Schützen	Das Ziel wird gegen au- tomatisches Löschen geschützt. Diese Funkti- on steht nur bei unge- schützten Zielen zur Verfügung.

Auswahl	Bedeutung
Schutz aufheben	Der Schutz des Ziels wird aufgehoben. Diese Funktion steht nur bei geschützten Zielen zur Verfügung.
Nach oben	Das Ziel wird um eine Position nach vorne verschoben. Wird das Ziel verschoben, ist es automatisch geschützt.
Nach unten	Das Ziel wird um eine Position nach hinten verschoben. Wird das Ziel verschoben, ist es automatisch geschützt.
Eintrag löschen	Das Ziel wird aus dem Schnellzugriff gelöscht.
Liste löschen	Alle Ziele (bis auf die Geschützten und die Heimatadresse) werden aus der Liste gelöscht.

Eigene Ziele

Mit der Taste **Eigene Ziele** können Sie ins Navigationsgerät importierte Google™ Sonderziele aufrufen und eine Zielführung dorthin starten.

- Siehe „Ziel aus Eigene Ziele wählen“ auf Seite 42.

Kontakte

Mit der Taste **Kontakte** können Sie ins Navigationsgerät importierte Microsoft® Outlook® Kontakte aufrufen und eine Zielführung zur im Kontakt angegebenen Adresse starten.

- Siehe „Ziel aus Kontakte wählen“ auf Seite 43.

Ziel aus Eigene Ziele wählen

Sie können ins Navigationsgerät importierte Google™ Sonderziele aufrufen und eine Zielführung dorthin starten.

Hinweis:

Um eigene Google™ Sonderziele anzeigen zu lassen, müssen die Google™ KML-Dateien im Verzeichnis **Navigator\content\userdata\mydest** des Navigationsgeräts gespeichert werden.



- > Drücken Sie im Hauptmenü die Taste **Meine Ziele**.



- > Drücken Sie die Taste **Eigene Ziele**.



Es wird eine Liste mit den vorhandenen Zielen angezeigt.

Durch Drücken der Pfeiltasten   oder Streichen des Scrollrads können Sie in der angezeigten Liste blättern.

Hinweis:

Sind viele Einträge vorhanden, ist es eventuell sinnvoll, das gewünschte Ziel nach Auswählen von **Eintrag suchen** mithilfe des Eingabemenüs zu suchen. Es können maximal 1000 Ziele importiert werden.

Neu importierte Ziele werden am Anfang der Liste einsortiert.

> Wählen Sie das gewünschte Ziel aus. Die Zielführung zum ausgewählten Ziel wird gestartet.

Eigene Ziele bearbeiten

> Drücken Sie in der Liste der eigenen Ziele die Taste , vor dem Ziel das Sie bearbeiten möchten.

Sie können nun durch Auswählen von **Eintrag löschen** das Ziel aus der Liste löschen. Durch Auswählen von **Liste löschen** können Sie die gesamte Liste löschen.

Durch Auswählen von **Details zeigen** können Sie sich die Details zum Ziel anzeigen lassen.



Drücken Sie die Taste **Start**, um direkt mit der Zielführung zum Ziel zu beginnen.

Sie können das gewählte Ziel aber auch in der Karte anzeigen (**Auf Karte**), im Schnellzugriff speichern (**Speichern**), die Route zum Ziel anzeigen lassen (**Route zeigen**) oder falls ein Telefon verbunden ist und eine Telefonnummer vorhanden ist die Nummer durch Drücken auf die Taste mit dem Symbol  anrufen.

Ziel aus Kontakte wählen

Sie können ins Navigationsgerät importierte Microsoft® Outlook® Kontakte aufrufen und eine Zielführung dorthin starten.

Hinweis:

Der Import der Microsoft® Outlook® Kontakte erfolgt über den Content Manager.

> Drücken Sie im Hauptmenü die Taste **Meine Ziele**.



> Drücken Sie die Taste **Kontakte**.



Es wird, sofern mehr als 10 Kontakte gespeichert sind, ein Eingabemenü ange-

zeigt. Sind weniger als 10 Einträge vorhanden, wird direkt eine Liste mit den Kontakten angezeigt.

> Wählen Sie im Eingabemenü die Anfangsbuchstaben des gesuchten Eintrags aus.

> Drücken Sie die Taste **OK**, wenn der gewünschte Name in der oberen Zeile angezeigt wird.

Sind 5 oder weniger Einträge mit der eingegebenen Buchstabenkombination verfügbar, wird automatisch eine Liste mit diesen Einträgen angezeigt.

Hinweis:

Sie können auch schon vorher eine Liste die der eingegebenen Buchstabenkombination entspricht anzeigen lassen. Drücken Sie hierzu im Eingabemenü auf die Taste **>300**.

> Wählen Sie in der Liste den gewünschten Eintrag aus.

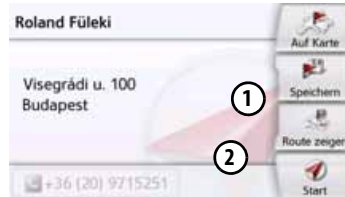

Drücken Sie die Taste **Start**, um direkt mit der Zielführung zu der bei diesem Kontakt angezeigten Adresse zu beginnen.

Sie können die angezeigte Adresse des Kontakts aber auch in der Karte anzeigen lassen (**Route zeigen**) oder falls eine Telefonnummer vorhanden ist die angezeigte Nummer anrufen (Taste mit dem Symbol).

Sind für den ausgewählten Kontakt mehrere Adressen verfügbar, können Sie diese nach Drücken auf die Taste **1** auswählen.

Sind für den ausgewählten Kontakt mehrere Telefonnummern verfügbar, können Sie diese nach Drücken auf die Taste **2** auswählen.

Das Menü „Neues Ziel“



> Drücken Sie im Hauptmenü die Taste **Neues Ziel**.

Es erscheint das Menü für Neue Ziele.

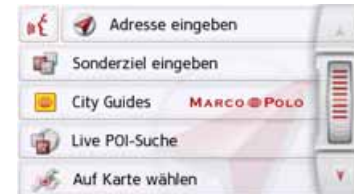

Aufbau des Menüs „Neues Ziel“

Adresse eingeben

Mit der Taste **Adresse eingeben** werden die verschiedenen Schritte vom Auswählen einer Adresse bis zum Starten der Zielführung ermöglicht.

- Siehe „Adresse eingeben“ auf Seite 45.

Sonderziel eingeben

Mit der Taste **Sonderziel eingeben** können Sie ein Sonderziel wie z. B. Flug- und Flughäfen, Restaurants, Hotels, Tankstellen oder öffentliche Einrichtungen auswählen und eine Zielführung dorthin starten.

- Siehe „Sonderziele“ auf Seite 52.

Marco Polo City Guides

Mit dem Reiseführer können Sie zum Beispiel MARCO POLO Top-Highlights oder MARCO POLO Insider-Tipps auswählen und die Zielführung dorthin starten. Siehe „Marco Polo City Guides“ auf Seite 56.

Auf Karte wählen

Mit der Taste **Auf Karte wählen** können Sie ein Ziel direkt in der Karte auswählen und eine Zielführung dorthin starten.

- Siehe „Ziel aus der Karte wählen“ auf Seite 56.

Geo-Koordinaten eingeben

Über die Taste **Geo-Koordinaten eingeben** haben Sie die Möglichkeit für einen Zielpunkt die geografischen Koordinaten einzugeben und eine Zielführung dorthin zu starten.

- Siehe „Koordinateneingabe“ auf Seite 57.

Routenplanung

Mit der Taste **Routenplanung** kann eine Route mit mehreren Zwischenzielen geplant werden.

- Siehe „Routenplanung“ auf Seite 58.

Adresse eingeben

Aus dem Zieleingabemenü wird mit der Taste **Adresse eingeben** das Menü für die Eingabe einer Adresse geöffnet.



> Drücken Sie im Zieleingabemenü auf die Schaltfläche **Adresse eingeben**.

Es erscheint das Menü für die Eingabe einer Adresse.



Hinweis:

Durch Drücken der Taste **Löschen** (oben rechts) können Sie alle Eingaben bis auf das Land löschen.

Land wählen

Mit der Schaltfläche für das Zielland können Sie die verfügbaren Länder auswählen. Nach dem Auswählen eines Landes wird es automatisch in das Adresseingabe-Menü übernommen. Wurde bereits ein Zielland eingegeben, bleibt diese erhalten, bis Sie ein anderes Land wählen.

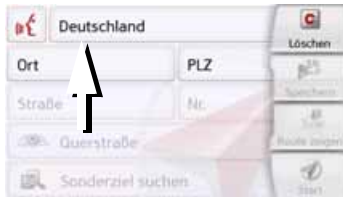

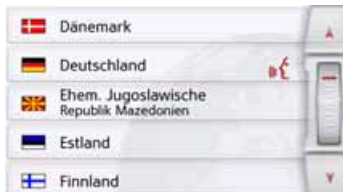

> Drücken Sie die Taste mit dem Zielland, um in die Länderauswahlliste zu gelangen.

Es erscheint die Auswahlliste.



> Drücken Sie die Taste des gewünschten Landes.

Hinweis:

Drücken Sie bei Bedarf die Pfeiltasten   oder streichen Sie über das Scrollrad am rechten Bildschirmrand, um alle verfügbaren Zielländer durchzublätern.

Das Symbol  kennzeichnet die Länder für die eine Adresseingabe per Sprache möglich ist. (modellabhängig)

Adresse wählen und Zielführung starten

Im Adresseingabe-Menü haben Sie die Möglichkeit, die genaue Zieladresse einzugeben.



Im Adresseingabe-Menü sind folgende Vorgaben möglich:

- Ort
- Postleitzahl
- Straße mit Hausnummer
- Querstraßen als Orientierungshilfe

Ebenso besteht die Möglichkeit:

- Ein Sonderziel in der Nähe der eingegebenen Adresse zu suchen (**Sonderziel suchen**). Die Eingabe erfolgt hierbei, wie unter „Sonderziel nahe einer Adresse“ auf Seite 54 beschrieben.
- Das Ziel im Schnellzugriff zu speichern.
- Die Route in der Karte anzuzeigen. Für Details siehe Seite 96.
- Direkt mit der Zielführung zu beginnen.

Den Ort wählen

Die Eingabe des Zielorts kann über den Namen oder die Postleitzahl erfolgen.

Wenn Sie die Buchstaben eines Ortes eingeben, werden vom Navigationsgerät Vorschläge eingeblendet (siehe „Vorschläge übernehmen“ auf Seite 28). Wenn Sie den Vorschlag nicht übernehmen wollen, geben Sie einfach die weiteren Buchstaben des gewünschten Ortes ein.

Das Navigationsgerät schließt alle unmöglichen Buchstabenkombinationen und Postleitzahlen aus, und aktiviert nur noch Buchstaben- bzw. Zifferfelder, die zu einem existierenden Ort bzw. einer Postleitzahl führen.

> Wählen Sie zwischen der Orts- oder Postleitzahleneingabe aus.



> Geben Sie nacheinander die Buchstaben des Zielortes bzw. die Zahlen der Postleitzahl ein.

Hinweis:

Sind zwei Worte einzugeben, müssen Sie diese mit dem Zeichen - zu trennen.

Sind genügend Buchstaben eingegeben, wird automatisch zu einer Liste gewechselt in der Sie den Ort auswählen können. Sie können aber auch schon vorher durch Drücken auf die Taste >300 zur Liste wechseln.

Hinweis:

Haben Sie eine Postleitzahl eingegeben, wird im Eingabemenü zunächst der Name des Ortes ausgeblendet. Geben Sie als Nächstes den Straßennamen ein. Anschließend wird dann auch der Name des Ortes angezeigt.

Die Ortsliste benutzen

Wenn bereits einige Buchstaben des gewünschten Ortes eingegeben wurden, können Sie sich über eine Liste alle Orte mit in Frage kommenden Buchstabenkombinationen anzeigen lassen bzw. wird diese Liste automatisch angezeigt.

> Drücken Sie die Taste >300 am rechten Bildschirmrand, um die Liste aufzurufen.



Mit den Tasten ▲ ▼ oder dem Scrollrad können Sie in der angezeigten Liste blättern.

> Drücken Sie auf die Schaltfläche des gewünschten Ortes.

Die Straße wählen

Im Menübereich **Straße** können, über ein Buchstaben- und Zahlenfeld, die Straße und die Hausnummer getrennt eingegeben werden.

Das Navigationsgerät schließt alle unmöglichen Buchstabenkombinationen aus und aktiviert nur noch Buchstabenfelder, die zu einer existierenden Straße führen.

Eine Hausnummer ist erst anwählbar, wenn die Straße ausgewählt wurde und Hausnummern in den Daten vorhanden sind.

> Drücken Sie nacheinander die Buchstaben der Zielstraße.

Sind genügend Buchstaben eingegeben, wird automatisch zu einer Liste gewechselt in der Sie die Straße auswählen können. Sie können aber auch schon vorher durch Drücken auf die Taste  zur Liste wechseln.

Die Straßenliste benutzen

Wenn bereits einige Buchstaben der gewünschten Straße eingegeben wurden, können Sie sich über eine Liste alle Straßen mit in Frage kommenden Buchstabenkombinationen anzeigen lassen bzw. wird diese Liste automatisch angezeigt.

> Drücken Sie die Taste  am rechten Bildschirmrand, um das Straßenverzeichnis aufzurufen.



Mit den Tasten   können Sie in der angezeigten Liste blättern.

> Drücken Sie auf die Schaltfläche mit der gewünschten Straße.

Die Querstraße wählen

Nachdem Sie Zielort und -straße eingegeben haben, können Sie zur weiteren Eingrenzung eine Querstraße eingeben.

Hinweis:

Sie können anstelle der Querstraße auch eine Hausnummer eingeben, beide Eingaben gleichzeitig sind jedoch nicht möglich.

> Drücken Sie die Taste **Querstraße**.

Es erscheint das Eingabemenü für den Querstraßenamen.

> Geben Sie den Namen der Querstraße ein.

Wenn bereits einige Buchstaben der gewünschten Straße eingegeben wurden, wird automatisch eine Liste angezeigt.

> Drücken Sie auf die Schaltfläche mit der gewünschten Straße.

Die Hausnummer wählen

Nachdem Sie Ihren Zielort und -straße eingegeben haben, können Sie zur weiteren Eingrenzung eine Hausnummer eingeben.

Hinweis:

Sie können anstelle der Hausnummer auch eine Querstraße eingeben, beide Eingaben gleichzeitig sind jedoch nicht möglich.

> Drücken Sie die Taste **Nr.**

Es erscheint das Eingabemenü für die Hausnummer.

> Geben Sie die Hausnummer ein und drücken Sie danach die Taste **OK**.

Route anzeigen

Nach Eingabe der Adresse besteht im Adresseingabe-Menü die Möglichkeit, die Route zum Ziel in der Karte anzuzeigen.

> Drücken Sie die Taste **Route zeigen**, um die Route in der Karte anzuzeigen. Die Route wird berechnet.



Über die Taste **Start** können Sie die Zielführung auch direkt aus dieser Anzeige starten.

Die weiteren Bedienungsmöglichkeiten für diese Anzeige sind unter „Komplette Route anzeigen“ auf Seite 96 beschrieben.

Ziel speichern

Im Adresseingabe-Menü öffnet die Schaltfläche **Speichern** ein Eingabemenü zur Eingabe eines Namens für das eingegebene Ziel.

Wenn der gewünschte Name eingegeben und mit **OK** übernommen wurde, wird das Ziel in den Schnellzugriff übertragen und dort geschützt.

Die Navigation starten

Mit der Taste **Start** kann die Zielführung gestartet werden.

Alle bis jetzt eingegebenen Daten werden bei der Routenberechnung verarbeitet.

> Drücken Sie die Taste **Start**, um die Zielführung zu beginnen.



Die Route wird berechnet. Anschließend erscheint die Kartendarstellung, und die Zielführung beginnt.

Hinweis:

Durch die Symbole über dem Fortschrittsbalken wird auf eventuell von Ihnen aktivierte Einschränkungen (z. B. unbefestigte Straßen, Mautstraßen) hingewiesen.

Läuft bereits eine Zielführung, werden Sie gefragt, ob das neue Ziel das alte Ziel ersetzen soll oder ob das neue Ziel als Zwischenziel verwendet werden soll.

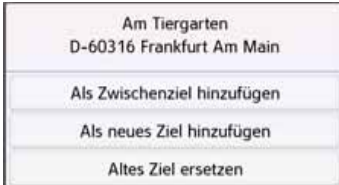

> Wählen Sie zwischen **Als Zwischenziel hinzufügen**, **Als neues Ziel hinzufügen** oder **Altes Ziel ersetzen** aus.

Läuft bereits eine Zielführung und es wurde auch schon ein Zwischenziel eingegeben, werden Sie gefragt, ob das neue Ziel das alte Ziel oder das Zwischenziel ersetzen soll.



> Wählen Sie zwischen **Zwischenziel ersetzen** oder **Altes Ziel ersetzen** aus.

Hinweis:

Steht zum Zeitpunkt der Routenberechnung kein GPS-Signal zur Verfügung, erhalten Sie folgende Anzeige.





Wenn das GPS-Signal zur Verfügung steht, wird die Routenberechnung automatisch gestartet.

Durch Drücken von **Letzte Position** wird die letzte bekannte Position verwendet und die Route ab dieser Position berechnet.

Adresse per Sprache eingeben (ausgewählte Modelle)

Die Adresseingabe per Sprache können Sie aus dem Hauptmenü oder Adresseingabe-Menü durch Drücken der Taste  starten.

Hinweise:

- Mit der Spracheingabe kann nur eine Adresse eingegeben werden. Eine Bedienung von Listen zur genaueren Auswahl ist per Sprache nicht möglich.
- Das Zielland kann nicht per Sprache eingegeben werden.
- Das Symbol  kennzeichnet in der Länderliste die Länder für die eine Adresseingabe per Sprache möglich ist. Ist eine Spracheingabe nicht möglich, wird die Taste  ausgegraut dargestellt.
- Eine Adresse und die Hausnummer müssen in der Sprache des Ziellandes gesprochen werden.

Nach Drücken der Taste  wird ein Menü eingeblendet, das Ihnen zeigt, wie eine Adresse zu sprechen ist.

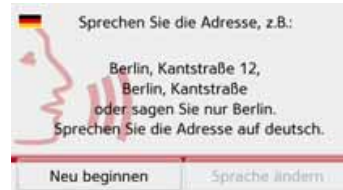

Sobald neben dem stilisierten Gesicht Linien angezeigt werden, können Sie die Adresse sagen.

Hinweise:

- Falls im Zielland wie z. B. in der Schweiz mehrere Sprachen gesprochen werden, können Sie durch Drücken auf die Taste **Sprache ändern**, eine andere Sprache einstellen.
- Sie können die komplette Adresse oder nur einen Teil sprechen. Mögliche Eingaben sind:
 - Ort - Straße - Hausnummer
 - Ort - Straße
 - Ort

> Sprechen Sie die Adresse.

Ist Ihre Eingabe eindeutig, wird nach kurzer Zeit das mit Ihrer Eingabe ausgefüllte Menü für die Adresseingabe angezeigt.



Falls die angezeigte Adresse nicht dem Gesprochenen entspricht, können Sie entsprechende Änderungen vornehmen. Ist die Adresse korrekt können Sie wie auf Seite 49 beschrieben, die Zielführung starten, die Route anzeigen oder die Adresse speichern.

War Ihre Eingabe nicht eindeutig bzw. konnte das Navigationsgerät Ihre Eingabe nicht eindeutig zuordnen, werden Ihnen entsprechende Listen angezeigt. In diesen Listen können Sie dann die gewünschte Adresse auswählen.

Je nach Ihrer Eingabe können Listen mit Ortsnamen, Listen mit Straßennamen oder kombinierte Listen mit Orts- und Straßennamen angezeigt werden.

Hinweis:

In den Listen kann immer durch Drücken der Taste  die Spracheingabe neu gestartet werden.

Im nachfolgend dargestellten Beispiel ist eine Liste dargestellt, in der ein Ort ausgewählt werden kann.



Bei Einträgen, die mit dem Symbol  gekennzeichnet sind, wird nach Auswählen dieses Eintrags eine weitere Liste angezeigt. Dies kann z. B. notwendig sein, wenn der gleiche Ortsname mehrfach im eingestellten Land vorkommt.

Haben Sie in den Listen den gewünschten Ort bzw. die Straße ausgewählt, wird nach kurzer Zeit das mit Ihrer Eingabe ausgefüllte Menü für die Adresseingabe angezeigt.

Sie können dann wie auf Seite 49 beschrieben, die Zielführung starten, die Route anzeigen oder die Adresse speichern.

Live POI Suche (modellabhängig)

Bei der Live POI Suche stellt Ihr Becker Navigationsgerät eine Verbindung zu unserem Live Server her. Sie haben Zugriff auf Millionen von Adressen in Europa.

Sie haben die Wahl zwischen:

- Einer Live POI Suche in der Nähe,
- Einer Live POI Suche nahe einer Adresse
- Einer Live POI Suche in Zielnähe

Die Weitere Bedienung ist ähnlich wie im Kapitel Sonderziele auf Seite 52 beschrieben, es können jedoch keine Kategorien ausgewählt werden.

Sonderziele

Sonderziele, auch kurz POI (Point of Interest) genannt, sind in der Karte enthalten und können dort angezeigt werden. Zu den Sonderzielen gehören Flug- und Fährhäfen, Restaurants, Hotels, Tankstellen, öffentliche Einrichtungen und andere. Sonderziele können Sie als Navigationsziel verwenden.

Hinweis:

Sonderziele aus der aktuellen Umgebung können Sie nur wählen, wenn der GPS-Empfang für die Positionsermittlung ausreichend ist. Es wird ansonsten die zuletzt gespeicherte Position verwendet.

Zur Erweiterung der auf dem Gerät gespeicherten Sonderziele können Sie Zusatz-POIs im KML-Format über den Content Manager auf Ihrem Gerät installieren.

> Drücken Sie im Hauptmenü die Taste **Neues Ziel**.



> Drücken Sie die Taste **Sonderziel eingeben**.

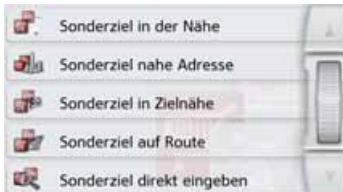



Sie haben die Wahl zwischen:

- einem Sonderziel in der Nähe,
- einem Sonderziel nahe einer Adresse,
- einem Sonderziel in Zielnähe
- einem Sonderziel entlang der Route und
- der direkten Eingabe eines Sonderziels.

Sonderziel in der Nähe

> Tippen Sie auf die Schaltfläche **Sonderziel in der Nähe**.



Durch Drücken der Pfeiltasten  oder , oder, indem Sie über das Scrollrad streichen, können Sie in der angezeigten Liste blättern.

> Wählen Sie eine der verfügbaren Kategorien aus.

Hinweis:

Sie können auch auf die Taste **Alle Kategorien** drücken. Danach öffnet sich ein Eingabemenü und sie können direkt den Namen eines Sonderziels eingeben und bestätigen.

Bei einigen Kategorien z. B. Tankstelle wird ein weiteres Auswahlm Menü angezeigt in dem Sie eine weitere Einschränkung z. B. nach der Marke vornehmen können.

Haben Sie die Kategorie ausgewählt, werden nun die in der aktuellen Umgebung zur Verfügung stehenden Sonderziele der entsprechenden Kategorie angezeigt.



Für jeden Eintrag werden die Bezeichnung, die Luftlinienentfernung und die Adresse angezeigt.

> Wählen Sie das gewünschte Sonderziel aus.



Sie erhalten nun weitere Informationen zum gewählten Ziel.

> Drücken Sie die Taste **Start**, um direkt mit der Zielführung zum Sonderziel zu beginnen.

Sie können das gewählte Sonderziel aber auch:

- in der Karte anzeigen (**Auf Karte**),
- im Schnellzugriff speichern (**Speichern**),
- die Route zum Sonderziel anzeigen lassen (**Route zeigen**),
- falls ein Telefon verbunden und eine Telefonnummer verfügbar durch Drücken auf die Taste mit dem Symbol  anrufen. (modellabhängig)

Sonderziel nahe einer Adresse

> Tippen Sie auf die Schaltfläche **Sonderziel nahe Adresse**.



- > Wählen Sie das gewünschte Land aus.
- > Geben Sie im Feld **Ort** oder **PLZ** den Ort an, in dem Sie nach einem Sonderziel suchen wollen.

Hinweis:

Haben Sie zuvor bereits eine Adresse eingabe vorgenommen, ist diese Adresse voreingestellt.

> Tippen Sie auf die Schaltfläche **Kategorie wählen**.

Es werden die verfügbaren Sonderziel Kategorien für den eingegebenen Ort angezeigt.

> Wählen Sie, wie unter „Sonderziel in der Nähe“ auf Seite 53 beschrieben, das gewünschte Sonderziel aus.



> Drücken Sie die Taste **Start**, um direkt mit der Zielführung zum Sonderziel zu beginnen.

Sie können das gewählte Sonderziel aber auch im Schnellzugriff speichern (**Speichern**) oder die Route zum Sonderziel anzeigen lassen (**Route zeigen**).

Hinweis:

Sie können auch auf die Taste **Sonderziel eingeben** drücken. Danach öffnet sich ein Eingabemenü und sie können direkt den Namen eines Sonderziels eingeben und bestätigen.

Durch Drücken der Taste  neben dem gewählten Sonderziel können Sie sich die zusätzlich verfügbaren Informationen zum Ziel anzeigen lassen.

Sonderziel in Zielnähe

> Tippen Sie auf die Schaltfläche **Sonderziel in Zielnähe**.



Die in Zielnähe verfügbaren Kategorien werden angezeigt.

> Wählen Sie, wie unter „Sonderziel in der Nähe“ auf Seite 53 beschrieben, das gewünschte Sonderziel aus.

Sonderziel auf Route

> Tippen Sie auf die Schaltfläche **Sonderziel auf Route**

Die Kategorien der Sonderziele, die auf der gesamten Route verfügbar sind, werden angezeigt.

> Wählen Sie, wie unter „Sonderziel in der Nähe“ auf Seite 53 beschrieben, das gewünschte Sonderziel auf der Route aus.

Sonderziel direkt eingeben

> Tippen Sie auf die Schaltfläche **Sonderziel direkt eingeben**.



> Geben Sie das gewünschte Sonderziel bzw. einen Teil des Namens ein.

> Drücken Sie die Taste **OK**.

Das Navigationsgerät zeigt in einer Liste alle dem eingegebenen Namen entsprechenden Sonderziele in einer Liste an.

> Wählen Sie das gewünschte Ziel in der Liste aus.



Sie erhalten nun weitere Informationen zum gewählten Ziel.

> Drücken Sie die Taste **Start**, um direkt mit der Zielführung zum Sonderziel zu beginnen.

Sie können das gewählte Sonderziel aber auch in der Karte anzeigen (**Auf Karte**), im Schnellzugriff speichern (**Speichern**) oder die Route zum Sonderziel anzeigen lassen (**Route zeigen**).

Sonderziel-Telefonnummer anrufen (modellabhängig)

Sie können die in den Informationen zu einem Sonderziel angegebene Telefonnummer direkt wählen.

Voraussetzung hierfür ist, dass ein Mobiltelefon über Bluetooth mit dem Navigationsgerät verbunden ist.



> Drücken Sie in den Sonderziel Informationen auf die im unteren Teil angezeigte Taste mit dem Symbol . Der Rufaufbau wird gestartet.

Zusätzliche Sonderziel Informationen

Beinhaltet ein Sonderziel zusätzliche Informationen, so können Sie diese anzeigen.



Um die zusätzlichen Informationen aufzurufen, drücken Sie in den Sonderziel Informationen auf die im unteren Teil angezeigte Taste **Mehr**.

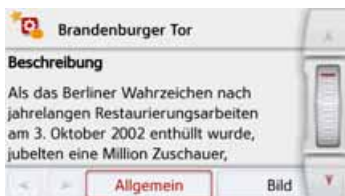

Mit den angezeigten Pfeiltasten oder dem Scrollrad können Sie im angezeigten Text blättern.

Marco Polo City Guides

Der MARCO POLO City Guide verhält sich ähnlich wie die Funktion „Sonderziel eingeben“ (siehe auch Seite 45).

Der MarcoPolo City Guide für Berlin ist bereits vorinstalliert. Alle Reiseführer sind in 5 Sprachen (D, E, I, S, F) verfügbar. Andere Sprachen werden in Englisch dargestellt. Weitere Städte können über den Content Manager (siehe auch Seite 35) erworben werden.

Ziel aus der Karte wählen



Sie können ein Ziel direkt in der Kartenanzeige auswählen.



> Drücken Sie die Taste **Auf Karte wählen**.

Es erscheint die Kartenanzeige.

Hinweis:

Mit den Zoom-Tasten  und  müssen Sie evtl. noch den Bereich vergrößern, um den gewünschten Punkt zu treffen. Sie können die Karte auch durch Verschieben auf den gewünschten Punkt bringen.



> Drücken Sie am gewünschten Punkt leicht auf die Bildschirmoberfläche. An dieser Stelle wird ein pulsierender roter Kreis angezeigt.

Hinweis:

Durch Drücken der Taste **GPS-Position** können Sie wieder Ihre augenblickliche Position anzeigen lassen.

> Drücken Sie die Taste **Wählen**.



Es wird sofern verfügbar die Adresse des gewählten Punktes angezeigt.

> Drücken Sie die Taste **Start**, um direkt mit der Zielführung zum gewählten Ziel zu beginnen zu beginnen.

Sie können auch in der Umgebung des gewählten Punktes Sonderziele als Ziel auswählen, indem Sie ein entsprechendes POI-Symbol antippen.

Sie können den gewählten Punkt auch im Schnellzugriff speichern (**Speichern**) oder die Route zum Sonderziel anzeigen lassen (**Route zeigen**).

Auch bei gestarteter Routenführung können Sie ein neues Ziel durch Antippen der Karte wählen, um es als Zwischenziel Ihrer Route hinzuzufügen oder um das alte Ziel zu ersetzen. Wenn Sie das Display berühren, wird ein Kompass sowie Pfeiltasten eingeblendet, mit denen Sie die horizontale Ausrichtung der Karte und den vertikalen Betrachtungswinkel beschrieben verstellen können. Diese Funktion wird detailliert auf Seite 93 beschrieben.

Koordinateneingabe

Sie können Ihr Ziel auch über Geo-Koordinaten eingeben.

> Drücken Sie im Hauptmenü die Taste **Neues Ziel**.



> Drücken Sie die Taste **Geo-Koordinaten eingeben**.



> Wählen Sie mit den Tasten (2) jeweils den zu ändernden Wert aus.

> Wählen Sie mit den beiden Tasten bei (1) die gewünschte Richtung der geografischen Länge und Breite (Ost/West bzw. Nord/Süd) aus.

> Geben Sie danach die gewünschten Werte mit den Tasten **1** bis **0** ein.

Das Eingabefeld kann zu Beginn ausgegraut dargestellt sein. Löschen Sie bereits eingetragene Werte mit der Rückstätttaste, damit Sie das Eingabefeld bedienen können. Sie können Koordinaten mit drei verschiedenen Schreibweisen eingeben.

Möglich sind folgende Schreibweisen:

- Grad Minute Sekund.Dezimalsekunde z. B. 42°52'46.801"
- Grad Minute.Dezimalminute z. B. 48° 53.56667'
- Grad Dezimal z. B. 48,89277778

Hinweise:

- Die eingegebenen Koordinaten müssen dem WGS84 (World Geodetic System 1984) entsprechen.
- Durch Drücken der Taste **3** wird Ihre aktuelle geografische Position in den Feldern eingetragen.

> Drücken Sie die Taste **OK**.

Sofern möglich wird eine den Koordinaten entsprechende Adresse angezeigt. Sie können das Ziel in der Karte anse-

hen, Speichern, die Route zum Ziel anzeigen lassen oder direkt die Zielführung starten.

Routenplanung

Das Routenplanungs-menü bietet die Möglichkeit, individuelle Routen anzulegen und auszuwählen. Sie geben hierzu die einzelnen Zielpunkte der gewünschten Route ein. Diese Punkte können dann nacheinander ohne weitere Eingaben angefahren werden. Des Weiteren haben Sie die Möglichkeit, die eingegebenen Zielpunkte zu optimieren und dadurch die Reihenfolge zu ändern.

> Drücken Sie im Hauptmenü die Taste **Neues Ziel**.



> Drücken Sie die Taste **Routenplanung**. Im Routenmenü können Sie mit der Taste **Neue Route anlegen** eine neue Route anlegen. In der darunter angezeigten

Liste werden die bisher gespeicherten Routen angezeigt.



Hinweis:

Wenn noch keine Route gespeichert wurde, ist das Routenmenü leer.

Gespeicherte Routen durchblättern

> Drücken Sie die Pfeiltasten **▲** **▼** oder streichen Sie über das Scrollrad am rechten Bildschirmrand, um die gespeicherten Routen durchzublätern.

Gespeicherte Routen bearbeiten

Sie können einer gespeicherten Route weitere Etappen hinzufügen, den Namen der Route ändern oder eine Route löschen.

> Drücken Sie die Taste **📍**, vor der Route die Sie bearbeiten wollen.

Sie können nun durch Drücken auf **Etappe hinzufügen** eine Etappe zur Route hinzufügen.

Nach Drücken von **Route umbenennen** können Sie einen neuen Namen für die Route vergeben.

Durch Drücken auf **Route löschen** können sie die Route aus den gespeicherten Routen löschen.

Route auswählen und starten

> Wählen Sie eine Route aus, indem Sie darauf drücken.

Die Route wird geladen und im Etappenmenü angezeigt.



> Drücken Sie auf die oberste Taste.

Hinweis:

Sie können auch eine Etappe der Route auswählen. Die Route wird dann ab dieser Etappe gestartet.



> Wählen Sie einen Startpunkt bzw. die aktuelle Position oder das erste eingegebene Ziel als Startpunkt für die Zielführung aus.

Hinweis:

Wenn ein Startpunkt ausgewählt wird, dient dies nur dazu sich eine Route anzusehen.

Die einzelnen Etappen werden berechnet.

Anschließend wird eine Karte mit den Etappen angezeigt.







> Drücken Sie die Taste **Start** um die Zielführung der Route zu starten.

Mit der Taste **Optionen** können Sie die Routenoptionen aufrufen.

Simulation der Route

Links unten auf der Karte befindet sich eine Play-Taste , mit der Sie eine Simulation der Route starten können.

Wenn Sie nach dem Starten auf das Display tippen, wird am oberen Rand eine Leiste mit Steuertasten für die Simulation eingeblendet. Mit der Taste  wird die Simulation unterbrochen, mit der Taste  wird sie fortgesetzt. Die Taste  erlaubt es Ihnen, die Simulation mit bis zu 16-facher Geschwindigkeit zu durchlaufen. Mit den Tasten  und  können Sie sich von Streckenabschnitt zu Streckenabschnitt bewegen. Erfolgt keine weitere Eingabe wird die Steuerleiste nach einigen Sekunden wieder ausgeblendet.

Neue Route anlegen

> Drücken Sie in der Routenplanung die Taste **Neue Route anlegen**.



Sie können nun, wie unter „Das Menü „Neues Ziel““ auf Seite 44 beschrieben (**Adresse eingeben, Letzte Ziele, Sonderziel eingeben, Marco Polo City Guides, Kontakte, Eigene Ziele, Auf Karte wählen** oder **Geo-Koordinaten eingeben**), ein Etappenziel eingeben. Zusätzlich besteht noch die Möglichkeit über die Taste **Letzte Ziele** ein Ziel im Schnellzugriff auszuwählen.

> Drücken Sie in den Eingabemenüs die Taste **OK** um das jeweilige Etappenziel zu übernehmen.

Hinweis (modellabhängig):

Hier haben Sie die Möglichkeit eine Ladedauer zu definieren.

Dies hat dann Auswirkungen auf die Berechnung der Ankunftszeit bei den nachfolgenden Zielen der Route.

> Geben Sie mit den Tasten die Ladedauer in Stunden und Minuten ein. Möchten Sie keine Ladedauer einstellen, drücken Sie auf die Taste **Keine Ladedauer**.



> Drücken Sie in der Etappenliste auf die Taste **Etappe hinzufügen**, um weitere Etappenziele wie zuvor beschrieben einzugeben.
> Drücken Sie die Taste **Fertig**, wenn Sie alle Etappenziele eingegeben haben.



> Geben Sie einen selbst gewählten Namen für die Route ein.
Das Etappenmenü der neuen Route wird angezeigt.

Route bearbeiten

- > Wählen Sie die zu bearbeitende Route aus.
- > Drücken Sie die Taste , vor der Etappe die Sie bearbeiten wollen.



Das Menü zur Bearbeitung wird eingeblendet. Sie haben folgende Möglichkeiten:

Auswahl	Bedeutung
Details zeigen	Die Daten des Etappenziels werden angezeigt. Von dieser Anzeige aus können Sie das Etappenziel in der Karte anzeigen.

Auswahl	Bedeutung
Ladezeit eingeben	Sie können die voraussichtliche Ladezeit definieren. Die Angabe der Ladezeit ist notwendig für eine möglichst korrekte Anzeige der voraussichtlichen Ankunftszeit.
Nach oben	Die Etappe wird um eine Position nach vorne verschoben.
Nach unten	Die Etappe wird um eine Position nach hinten verschoben.
Etappe löschen	Die Etappe wird aus der Route gelöscht.
Etappe ersetzen	Sie können die gewählte Etappe durch ein anderes Etappenziel ersetzen.

Route optimieren

Wenn Sie mehrere Ziele einer Route eingegeben haben, können Sie das Navigationsgerät veranlassen, die Reihenfolge der Ziele hinsichtlich der Fahrtstrecke zu optimieren. Die gespeicherte Route bleibt aber auch nach dem Optimieren erhalten. Rufen Sie die Kartenanzeige der Etappen auf.



> Drücken Sie die Taste **Optimieren**. Die Route wird optimiert und neu berechnet.



Die optimierte Route wird dargestellt.

Navigations-Einstellungen

In den Navigations-Einstellungen befinden sich alle für die Navigations-Funktionen relevanten Einstellungen.

Hinweis:

Die meisten Einstellungen werden mit der Zurücktaste bestätigt . Nur in wenigen Fällen wird mit einer **OK**-Taste oder einer **Ja**-Taste im Menü die Auswahl bestätigt.

> Drücken Sie im Hauptmenü die Taste

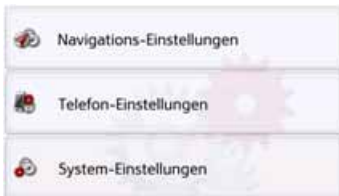



> Drücken Sie die Taste **Navigations-Einstellungen**.

Sie gelangen ins Menü für die Navigations-Einstellungen.

Aufbau

Im Menü stehen Ihnen verschiedene Seiten mit den Funktionen zur Verfügung:



Auf die nächste bzw. vorherige Seite der Einstellungen gelangen Sie durch Drücken der Tasten  und  oder durch Streichen des Scrollrads.

Die Taste Kartenansicht

Sie können einstellen, ob die Kartendarstellung in 3D- oder 2D-Darstellung, einem geteilten Bildschirm mit 3D- oder 2D-Darstellung oder mit der Pfeildarstellung erfolgt.

Zusätzlich können Sie einstellen, ob in der 3D-Darstellung in Städten verfügbare 3D-Gebäude angezeigt werden sollen oder nicht.

In den erweiterten Einstellungen stehen Ihnen noch weitere Einstellmöglichkeiten zur Verfügung.

> Drücken Sie im Einstellungsmenü die Taste **Kartenansicht**.



Das Einstellungsfenster **Kartenansicht** wird angezeigt.

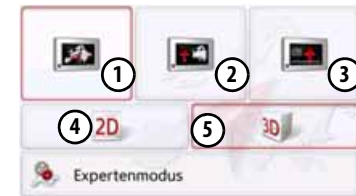

- > Wählen Sie durch Drücken der Taste **④** bzw. **⑤** aus, ob die 2D- oder 3D-Darstellung verwendet werden soll.
- > Drücken Sie die Taste **①** um die ganze Karte auszuwählen.



- > Drücken Sie die Taste **②** für den geteilten Bildschirm.



- > Drücken Sie die Taste **③** für die Pfeildarstellung.



- Um die erweiterten Einstellungen aufzurufen, drücken Sie die Taste **Expertenmodus**.



In den erweiterten Einstellungen haben Sie die folgenden Einstellungsmöglichkeiten:

• **Autozoom**

Sie können einstellen, wie sich die Karte bei Annäherung an einen Manöverpunkt oder bei unterschiedlicher Geschwindigkeit verändert.

• **Sonderziel-Kategorien wählen**

Sie können einstellen, welche Symbole für Sonderziele in der Karte angezeigt werden.

• **Infobox Datenfelder**

In diesem Menü legen Sie fest, welche Angaben in der Infobox angezeigt werden, die in der Kartenansicht in der linken oberen Ecke erscheint. Zur Auswahl stehen Geschwindigkeit, Tempolimit, Zeit und Höhe.

• **3D Städteansicht**

Sie können in diesem Menü einstellen, ob in der 3D-Darstellung in Städten verfügbare 3D-Gebäude angezeigt werden sollen oder nicht . Diese Option ist nur bei aktivierter 3D-Ansicht auswählbar.

- **Straßennamen für 2D/Straßennamen für 3D**

Sie können einstellen, ob in der 3D- oder 2D-Darstellung die Straßennamen angezeigt werden () oder nicht () .

- **2D in Fahrtrichtung**

Sie können einstellen, ob in der 2D-Darstellung die Karte in Fahrtrichtung () oder nach Norden () ausgerichtet sein soll. Diese Option ist nur bei aktivierter 2D-Ansicht auswählbar.

Autozoom

> Drücken Sie in den erweiterten Einstellungen die Taste **Autozoom**.



Durch Drücken auf die Taste **Autozoom** können Sie die Zoomfunktion ein- () oder ausschalten () .

Bei eingeschalteter Zoomfunktion können Sie wählen, ob ein schwacher, mittlerer oder ein starker Autozoom erfolgen soll.

Sonderziel-Kategorien wählen

Sie können einstellen, welche Sonderziel-Symbole in der Karte dargestellt werden sollen.

> Drücken Sie in den erweiterten Einstellungen die Taste **Sonderziel-Kategorien wählen**.



Durch die Auswahl von **Alle Sonderziele anzeigen** werden in der Karte alle Sonderziele angezeigt.

Durch die Auswahl von **Keine Sonderziele anzeigen** werden keine Sonderziele angezeigt.

Durch die Auswahl von **Benutzerdefinierte Auswahl** und anschließenden Drücken der Taste **POIs auswählen** können Sie im darauf folgenden Menü für jede Sonderziel-Kategorie selbst bestimmen ob Sonderziele dieser Kategorie in der Karte angezeigt werden oder nicht.



> Sie können nun die Anzeige ganzer Kategorien ein- (☑) oder ausschalten (☐).

Nach Drücken auf die Taste  hinter einer Kategorie können Sie in weiteren Menüs Unterkategorien ein- oder ausschalten.

> Bestätigen Sie alle Ihre Einstellungen durch Drücken der Taste .

Infobox Datenfelder auswählen

Legen Sie hier fest, welche Angaben in der Infobox angezeigt werden, die in der Kartenansicht in der linken oberen Ecke erscheint.

> Drücken Sie auf die Schaltfläche Infobox Datenfelder.



Das Fenster Infobox Datenfelder auswählen wird angezeigt.

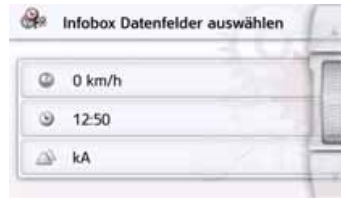

Drücken Sie auf das erste Feld, um eine der möglichen Anzeigen auszuwählen. Eine Optionsliste schiebt sich von rechts halb über das Fenster.



Zur Auswahl stehen bei ausgewählter Route (Rubrik Mit Route) die Anzeigeoptionen Entfernung, verbleibende Zeit, Ankunftszeit, Geschwindigkeit, Tempolimit, Zeit und Höhe.



Unterhalb dieser Optionen können für das Fahren ohne ausgewählte Route ebenfalls Anzeigen ausgewählt werden. Hier sind nur die Optionen Geschwindigkeit, Tempolimit, Zeit und Höhe auswählbar.



3D Städteansicht

Mit dieser Option können Sie einstellen, ob in der 3D-Darstellung in Städten verfügbare 3D-Gebäude angezeigt werden sollen oder nicht.

Drücken Sie im Menü Expertenmodus auf die Schaltfläche 3D Städteansicht, um die Funktion ein- oder wieder auszuschalten.



> Bestätigen Sie Ihre Einstellung im Menü Expertenmodus durch Drücken der Taste .

Hinweis:

Diese Einstellung steht nur in der 3D-Darstellung.

Die Taste Routenübersicht

Mit den Optionen in diesem Einstellungs-menü können Sie auswählen, welche Sonderziele und ob TMC-Meldungen beim Drücken der Taste Routenübersicht  in der Kartenansicht angezeigt werden.

> Aktivieren Sie die Option Alle Ziele.



Die Routenübersicht zeigt die im Menü Sonderziel-Kategorien (s.u.) ausgewählten Sonderziele an. Die Anzeige wird alle zwei Minuten neu berechnet.

> Aktivieren Sie die Option TMC auf Route.



Die Routenübersicht in der Kartenansicht zeigt TMC-Meldungen an.

> Drücken Sie auf die Taste Sonderziel-Kategorien wählen.



Das Fenster Sonderziel-Kategorien wählen wird geöffnet. Es können drei Kategorien von Sonderzielen (POIs) ausgewählt werden.



Berührt man die vorgewählte Option einer Sonderziel-Kategorie (POI 1, 2 und 3), erscheint eine Auswahlliste mit 20 Sonderzielarten.



Die Taste Zielführung

Im Einstellungsfenster **Zielführung** können Sie einstellen, welche Zusatzinformationen während der Zielführung dargestellt werden.

> Drücken Sie im Einstellungs Menü die Taste **Zielführung**.

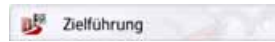

Das Einstellungsfenster **Zielführung** wird angezeigt.



Folgende Einstellungen sind möglich:

Einstellung	Bedeutung
Spurempfehlungen	Bei aktivierter Funktion erhalten Sie, bei mehrspurigen Straßen, durch einen kleinen Pfeil, Hinweise, auf welcher Spur Sie sich einordnen sollen.

Einstellung	Bedeutung
Beschilderung	Bei aktivierter Funktion erhalten Sie zusätzlich an wichtigen Verkehrsverzweigungen Informationen über die Beschilderung, der Sie folgen sollen.
Umfahrungsassistent	Bei aktivierter Funktion hilft Ihnen der Assistent, Staus oder Verkehrsstörungen zu umfahren. Die Ansprechempfindlichkeit kann mit 3 Empfindlichkeitsstufen angepasst werden.
Parkassistent	Bei aktivierter Funktion hilft Ihnen der Assistent bei der Wahl eines Parkplatzes am Zielort.
Ausfahrtsassistent	Bei aktivierter Funktion hilft Ihnen der Assistent, wenn Sie unerwartet die Autobahn verlassen.

Einstellung	Bedeutung
Länder-Info	Wenn diese Funktion aktiviert ist, erhalten Sie automatisch allgemeingültige Verkehrsinformationen des jeweiligen Landes, beim Überschreiten der Landesgrenze (z. B. Geschwindigkeitsbegrenzungen).
Fahrspurassistent Pro 3D	Wenn diese Funktion aktiviert ist, erhalten Sie, sofern verfügbar, an vielen Kreuzungen eine animierte realitätsnahe Darstellung Ihrer Fahrspur.
Kreuzungsübersicht	Wenn diese Funktion aktiviert ist, erhalten Sie, sofern verfügbar, an vielen Autobahnkreuzen realistische Abbildungen der aktuellen Fahrspursituation.

Einstellung	Bedeutung
Tunnelansicht	Bei Aktivierung dieser Funktion wird beim Eintritt in einen längeren Tunnel eine dreidimensionale Tunnelansicht aktiviert.

Hinweis:

Die Informationen können nur eingeblendet werden, wenn Sie im Kartenmaterial enthalten sind.

- > Schalten Sie die gewünschte Funktion durch Drücken auf die jeweilige Schaltfläche ein oder aus .
- > Bestätigen Sie Ihre Auswahl durch Drücken der Taste .

Die Taste Routenoptionen

Im Einstellungsfenster **Routenoptionen** können Sie Ihr Fahrprofil einstellen. Die hier vorgenommenen Einstellungen haben Auswirkungen auf die Routenwahl und auf die Berechnung der voraussichtlichen Fahrzeiten.

- > Drücken Sie im Einstellungsmenü die Taste **Routenoptionen**.

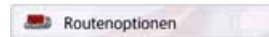

Das Einstellungsfenster **Routenoptionen** wird angezeigt.

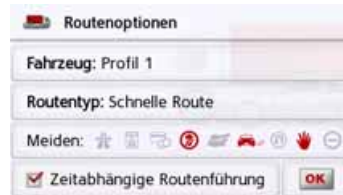
**Fahrzeug auswählen (modellabhängig)**

Diese Einstellung beeinflusst die Berechnung der voraussichtlichen Ankunftszeit und sperrt z. B. für die Einstellung Fahrrad die Autobahn.

- > Wählen Sie nach Drücken auf die Schaltfläche **Fahrzeug** in der Auswahlliste die Art Ihrer Fortbewegung bzw. das gewünschte Fahrzeug-Profil aus.



Es werden die verschiedenen Profile angezeigt und Sie können durch Drücken auf die entsprechende Taste das gewünschte Profil auswählen.

- ① Gespeichertes Profil LKW mit Anhänger
- ② Gespeichertes Bus-Profil
- ③ Gespeichertes Wohnmobil-Profil
- ④ Allgemeines LKW-Profil
- ⑤ PKW-Profil
- ⑥ Motorrad-Profil
- ⑦ Fahrrad-Profil
- ⑧ Fußgänger-Profil

Nach Auswählen des gewünschten Profils wird dieses angezeigt.

Sie können nun, wie unter „LKW- und Wohnmobulfunktionen (modellabhängig)“ auf Seite 69 beschrieben, das gewählte Profil verändern (nur bei ausgewählten Modellen).



> Drücken Sie die Einstellungstaste  oder die Taste .

Es wird das Fenster für die Auswahl der maximalen Geschwindigkeit eingeblendet



Wählen Sie eine Geschwindigkeit und verlassen Sie das Geschwindigkeitsmenü mit der Zurück-Taste .

> Verlassen Sie die Fahrzeugauswahl ebenfalls mit der Zurück-Taste . Das ausgewählte Fahrzeug wird nun angezeigt.

Nach Auswählen des gewünschten Profils wird dieses angezeigt.

LKW- und Wohnmobulfunktionen (modellabhängig)

Sie können das Fahrzeug-Profil auswählen bzw. einstellen. Für die LKW-Profile (modellabhängig) können Sie Abmessungen, Gewicht, Achszahl usw. festlegen bzw. auswählen.

Wird das entsprechende Profil eingestellt, so erfolgt eine Routenberechnung unter Beachtung dieser Vorgaben.

Siehe auch Kapitel LKW und Wohnmobil Zusatzfunktionen Seite 104.

Unfallgefahr!

Die Informationen im Kartenmaterial können aufgrund kurzfristiger Änderungen (zum Beispiel Baustellen) falsch sein!

Die Verkehrssituation und die Beschilderung vor Ort haben Vorrang vor den Informationen des Navigationssystems.

Hinweise:

In der Kartendarstellung werden Straßen, für die keine LKW-spezifischen Informationen vorliegen, mit einer hellroten Kontur angezeigt. Hier müssen Sie also besonders achtsam sein.

Bei aktiver Zielführung wird durch das Symbol  vor der aktuellen Straße oder Straße, auf die das nächste Fahrmanöver führt, angezeigt, dass keine LKW-spezifischen Informationen vorliegen.

> Rufen Sie das Optionenmenü für die Kartenanzeige auf.

 **Routenoptionen**

> Drücken Sie auf die Taste **Routenoptionen** (modellabhängig).

> Drücken Sie auf die Taste **Fahrzeug**

Fahrzeug: PKW

Es werden nun je nach zuvor eingestelltem Fahrzeugprofil verschiedene Menüs angezeigt.

> Bestätigen Sie das momentan eingestellte Profil durch die Auswahl von **OK** oder wählen Sie **Profil ändern** aus um das Profil zu wechseln.

In den angezeigten Menüs der PKW- bzw. LKW-Profile haben Sie unterschiedliche Bedienmöglichkeiten.

Bei allen anderen Profilen haben Sie keine weiteren Einstellungsmöglichkeiten.

Für das PKW-Profil:



Für das allgemeine LKW-Profil bzw. die gespeicherten LKW-Profile (modellabhängig):



Sie können hier direkt durch Drücken auf die Tasten im rechten Bereich die Einstellungen des Profils wie auf den nachfolgenden Seiten beschrieben einstellen.

LKW-Profile einstellen**Hinweise:**

Funktion nur verfügbar bei Modellen mit optimierter Routenführung für LKWs, Busse und Wohnmobile.

> Wählen Sie eines der gespeicherten LKW-Profile oder das allgemeine LKW-Profil aus.



Sie können nun das gewählte Profil einstellen:

- ① Mit dieser Taste können Sie die Größe des LKW einstellen.
- ② Mit dieser Taste können Sie einstellen ob der LKW einen Anhänger hat und wie viele Achsen vorhanden sind.
- ③ Mit dieser Taste können Sie das maximal zulässige und das tatsächliche Gewicht einstellen.
- ④ Mit dieser Taste können Sie die Gefahrgutklasse einstellen.
- ⑤ Mit dieser Taste können Sie die Tunnelleinschränkungen auswählen Es

stehen die ADR Tunnelkategorien B bis E als Auswahlmöglichkeit zur Verfügung.

Bei den drei gespeicherten LKW-Profilen haben Sie die Möglichkeit das angezeigte LKW-Symbol **5** und den Namen **6** anzupassen.

7 Es wird das Fenster für die Auswahl der maximalen Geschwindigkeit einblendet

Größe einstellen

> Drücken Sie in der Profileinstellung die Taste für die Größeneinstellung.



> Drücken Sie auf die Taste neben dem einzugebenden Maß.

Ein Eingabemenü wird angezeigt.

> Geben sie das gewünschte Maß ein.

> Bestätigen Sie die Eingabe im Eingabemenü durch Drücken von **OK**.

Haben Sie die gewünschten Einstellungen vorgenommen, bestätigen Sie Ihre Einstellungen durch die Auswahl von

Anhänger und Achsen einstellen

> Drücken Sie in der Profileinstellung die Taste für die Anhänger- und Achsen-einstellung.



> Wählen Sie mit der Taste **1** aus, ob ein Anhänger vorhanden ist () oder nicht () .

> Wählen Sie die Gesamtzahl der Achsen aus.

> Bestätigen Sie Ihre Einstellungen durch die Auswahl von

Gewicht einstellen

> Drücken Sie in der Profileinstellung die Taste für die Gewichtseinstellung.

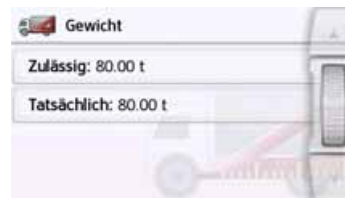

> Drücken Sie auf die Taste neben dem einzugebenden Gewicht.

Ein Eingabemenü wird angezeigt.

> Geben sie das gewünschte Gewicht ein.

> Bestätigen Sie die Eingabe im Eingabemenü durch Drücken von **OK**.

Haben Sie die gewünschten Einstellungen vorgenommen, bestätigen Sie Ihre Einstellungen durch die Auswahl von

Gefahrgutklasse einstellen

> Drücken Sie in der Profileinstellung die Taste für die Einstellung der Gefahrgutklasse.



> Wählen Sie die benötigte Gefahrgutklasse aus.

Tunnelkategorie (ADR) einstellen

> Drücken Sie in der Profileinstellung die Taste für die Tunnelkategorien

> Wählen Sie die benötigte Tunnelkategorie aus.

Wenn sie keine der verfügbaren Einschränkungen B-E auswählen, werden alle Tunnel für Ihre Route verwendet.

Haben Sie die gewünschten Einstellungen vorgenommen, bestätigen Sie Ihre Einstellungen durch die Auswahl von .

Fahrzeugkategorie und Namen wählen

Haben Sie eines der gespeicherten LKW-Profile verändert, besteht die Möglichkeit das angezeigte LKW-Symbol und den angezeigten Namen einzugeben.



> Drücken Sie die Taste  um einen anderen Namen einzugeben.

Das Eingabemenü wird angezeigt.

> Geben sie den gewünschten Namen ein.

> Bestätigen Sie die Eingabe im Eingabemenü durch Drücken von .

Der Name ist geändert.

> Drücken Sie die Taste  um das angezeigte Symbol zu ändern.



> Wählen Sie das gewünschte Symbol aus. Die neue Fahrzeugkategorie wird im Profil angezeigt.

Routentyp auswählen

> Wählen Sie nach Drücken auf die Schaltfläche **Routentyp** eine der folgenden Optionen aus.

Option	Bedeutung
Schnelle Route	Bei dieser Option wird die, hinsichtlich des benötigten Zeitaufwands, schnellste Route berechnet.
Ökonomische Route	Bei dieser Option wird die, hinsichtlich des benötigten Zeitaufwands und der zu fahrenden Kilometer unter Einbeziehung weiterer Parameter wie z. B. Steigungen eine möglichst ökonomische Route berechnet.
Kurze Route	Bei dieser Option wird die, hinsichtlich der zu fahrenden Kilometer, kürzeste Route berechnet.

Option	Bedeutung
Einfache Route	Bei dieser Option wird eine Route, mit möglichst wenigen Manövern berechnet. Dies kann eventuell zu größeren Umwegen führen.



Zeitabhängige Routenführung

Ist diese Funktion eingeschaltet (☑), werden sofern verfügbar, in die Routenberechnung Informationen (statistische Informationen) zur möglichen Geschwindigkeit auf bestimmten Strecken zu bestimmten Tageszeiten mit einberechnet. Dies ermöglicht dann eine genauere berechnete Ankunftszeit oder kann auch zu einer anderen Routenwahl führen.

Straßenarten vermeiden

Nach Drücken der Schaltfläche **Meiden** können Sie verschiedenen Straßentypen (z. B. **Autobahnen**, **Fähren** und **Mautstraßen**) von der Routenberechnung ausklammern.

Sie können für diese Typen je eine der nachfolgenden Optionen setzen.

Option	Bedeutung
Erlaubt 	Bei dieser Option wird der entsprechende Straßentyp in die Berechnung der Route einbezogen.
Verboten 	Bei dieser Option wird der entsprechende Straßentyp nicht in die Berechnung der Route einbezogen.

> Bestätigen Sie Ihre Auswahl im Fenster **Routenoptionen** durch Drücken der Taste **OK**.

Die Taste TMC

Im Einstellungsfenster **TMC** können Sie Einstellungen zur Umfahrung von Verkehrshindernissen bei Verkehrsmeldungen vornehmen.

> Drücken Sie im Einstellungsmenü die Taste **TMC**.



Das Einstellungsfenster **TMC** wird angezeigt.



Einstellung	Bedeutung
Umfahrung	Mit dieser Schaltfläche können Sie wählen, ob die Routenänderung Nie , Automatik oder Manuell vorgenommen werden soll. (Siehe „Meldungen für die Routenberechnung berücksichtigen“ auf Seite 86.) Die Einstellung Nie entspricht einem Ausschalten der TMC-Funktionalität.

> Bestätigen Sie Ihre Einstellungen durch Drücken der Taste .

Ein automatischer Suchlauf stellt den Sender mit dem besten Empfang ein. Der aktuell empfangene TMC-Sender wird auf dem Display angezeigt.

Die TMC-Meldungen können vom Sprecher angesagt werden, wenn in den Navigations-Einstellungen im Menü **Sprachansagen** die Option **Staubachrichten ansagen** aktiviert ist.

Die Taste Verkehr (modellabhängig)

Wenn das Navigationsgerät Zugriff auf den Server hat, dann wird anstelle von TMC die Überschrift **Verkehr** und ein anderes Icon angezeigt. Die Verkehrsmeldungen werden dann stets aktuell von dem Server bezogen. Die Einstellungen sind gleich wie im Kapitel TMC beschrieben.



Hinweis:

Die Datenübertragung über Ihr Mobiltelefon mit Bluetooth kann je nach Mobilfunkvertrag zusätzliche Kosten verursachen. Bitte informieren Sie sich vor Aktivierung bei Ihrem Mobilfunkanbieter. Ist eine Verbindung zum Server nicht möglich, z.B. weil für eine längere Zeit kein Mobilfunknetz verfügbar ist, dann wird so lange automatisch auf TMC umgeschaltet, bis eine Verbindung zum Server wieder möglich ist.

Die Taste Sprachansagen

Im Einstellungsfenster **Sprachansagen** können Sie Einstellungen die sich auf die Sprachführung des Navigationsgeräts auswirken einstellen.

> Drücken Sie im Einstellungs Menü die Taste **Sprachansagen**.



Das Einstellungsfenster **Sprachansagen** wird angezeigt.



Sie haben nun die folgenden Einstellungsmöglichkeiten:

- **Sprecher**

Sie können einstellen, welcher Sprecher in welcher Sprache die Navigationsansagen sprechen soll.

- **Lautstärke**

Sie können die Lautstärke der Sprachansagen standardmäßig für jeden Start des Navigationsgeräts vorgeben bzw. die Sprachausgabe komplett abschalten.

- **Innenraumgeräuschpegel**

Mit der Taste **Innenraumgeräuschpegel** können Sie die geschwindigkeitsabhängige Lautstärkenanpassung einstellen. Wählen Sie hierzu die zu Ihrem Fahrzeug passende Innenraumlautstärke aus.

Bei der Einstellung **Dynamisch** (ausgewählte Modelle) wird das Innenraumgeräusch unter Zuhilfenahme des eingebauten Mikrofons gemessen, die Lautstärke wird dann je nach Geräuschpegel laufend angepasst.

Hinweis:

Wenn die Ansagen Ihres Navigationsgerätes bei höherer Geschwindigkeit zu laut sind, dann sollten Sie ein leiseres Innenraumgeräusch auswählen. Sind die Ansagen zu leise, dann sollten Sie ein lauterer Innenraumgeräusch auswählen.

- **Straßennamen ansagen**

Mit der Taste **Straßennamen ansagen** können Sie die Ansage von Straßennamen in die abgelenkten werden soll ein- () oder ausschalten ()

- **Ankunftszeit ansagen**

Mit der Taste **Ankunftszeit ansagen** können Sie die automatische Ansage der voraussichtlichen Ankunftszeit ein- () oder ausschalten ()

Hinweis:

Die Optionen **Straßennamen ansagen** und **Ankunftszeit ansagen** werden nur bei Sprechern oder Sprecherinnen mit TTS-Funktion angezeigt.

Sprecher einstellen

Im Einstellungsfenster **Sprecher** können Sie einstellen, welcher Sprecher in welcher Sprache die Navigationsansagen sprechen soll.

> Drücken Sie im Einstellungsfenster **Sprachansagen** die Taste **Sprecher**. Das Einstellungsfenster **Sprecher** wird angezeigt.



> Wählen Sie den gewünschten Sprecher aus.

Hinweis:

Sprecher die mit (TTS) gekennzeichnet sind unterstützen die Ausgabe von Texten per Sprache (z. B. Straßenansagen und SMS vorlesen).

Es wird eine kurze Beispielansage ausgegeben.



> Bestätigen Sie Ihre Auswahl durch Drücken der Taste .

Lautstärke einstellen

Mit dem Einstellungsfenster **Lautstärke** können Sie die Lautstärke der Sprachansagen standardmäßig für jeden Start des Navigationsgeräts vorgeben bzw. die Sprachausgabe komplett abschalten. Je nach Situation kann diese Einstellung in der Kartenanzeige angepasst werden.

> Drücken Sie im Einstellungsfenster **Sprachansagen** die Taste **Lautstärke**. Das Einstellungsfenster **Lautstärke** wird angezeigt.



> Wählen Sie mit den Tasten  und  oder dem Scrollrad die gewünschte Lautstärke aus.

> Drücken Sie auf die Taste Stummschaltung, um die Sprachausgabe komplett aus- oder wieder einzuschalten.

> Bestätigen Sie Ihre Einstellungen durch Drücken der Taste .

Die Taste Warnungen

Im Einstellungsfenster **Warnungen** können Sie einstellen, welche Warnungen vom Navigationsgerät gezeigt bzw. welche Warntöne ausgegeben werden sollen.

> Drücken Sie im Einstellungsmenü die Taste **Warnungen**.



Das Einstellungsfenster **Warnungen** wird angezeigt.

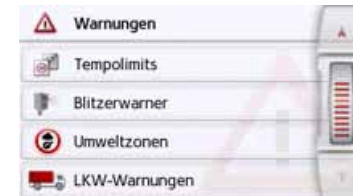
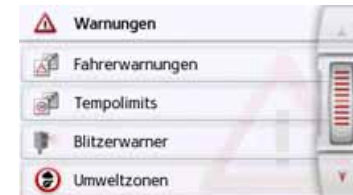

Sie haben nun die folgenden Einstellungsmöglichkeiten:

- **Fahrerwarnungen (modellabhängig)**
Sie können sich, sofern diese Informationen im Kartenmaterial gespeichert sind, Hinweisschilder für z. B. gefährliche Kurven oder Gefällestrecken einblenden lassen.
- **Tempolimits**
Sie können einstellen ob Geschwindigkeitsbegrenzungen parallel zur Navigation angezeigt werden. Außerdem können Sie vor Geschwindigkeitsübertretungen akustisch warnen lassen.
- **Blitzerwarner***
Sie können sich vor festen Geschwindigkeitskontrollen warnen lassen.

Hinweis:

Die Nutzung dieser Funktion (Blitzerwarnung) ist in Europa nicht einheitlich geregelt. Informieren Sie sich bitte über die rechtliche Situation in dem jeweiligen Land.
In Deutschland z. B. ist die Benutzung während der Fahrt eine Ordnungswidrigkeit.

- **Umweltzonen (modellabhängig)**
Sie können sich vor Umweltzonen warnen lassen.

- **Truck Navigation (modellabhängig)**
Sie können sich vor Ladungs- und Fahrzeugspezifischen Einschränkungen (z.B. Höhe, Gewicht, Einschränkungen für Gefahrgut) warnen lassen.

Fahrerwarnungen einstellen

Sie können sich, sofern diese Informationen im Kartenmaterial gespeichert sind und von Ihrem Navigationsgerät unterstützt werden, Hinweisschilder für z. B. gefährliche Kurven oder Gefällestrecken einblenden lassen. Zusätzlich können Sie festlegen, ob das Einblenden des Hinweisschildes zusätzlich durch einen Warnton begleitet werden soll.

> Drücken Sie im Einstellungsfenster **Warnungen** die Taste **Fahrerwarnungen**.

Das Einstellungsfenster **Fahrerwarnungen** wird angezeigt.



Die verfügbaren Fahrerwarnungen sind in 4 Kategorien aufgeteilt. Die vier Kategorien können einzeln ein- oder ausgeschaltet werden.

Durch Drücken auf das Symbol mit der Glocke kann der Warnton separat für jede der vier Kategorien eingestellt werden.

den (🔔) Warnton eingeschaltet).
Folgende Hinweisschilder sind in den einzelnen Kategorien enthalten:

- **Kurven-Warnungen**

In dieser Kategorie sind Warnschilder die sich auf scharfe Kurven beziehen zusammengefasst.

- **Verkehrsvorschriften**

In dieser Kategorie sind Verkehrsvorschriften wie z. B. Überholverbote zusammengefasst.

- **Allgemeine-Warnungen**

In dieser Kategorie sind die sonstigen Warnschilder wie z. B. Gefälle, Stein Schlag zusammengefasst.

- **Hinweisschilder**

In dieser Kategorie sind die verfügbaren Hinweisschilder zusammengefasst.

> Bestätigen Sie Ihre Einstellungen durch Drücken der Taste (↩).

Umweltzonen einstellen (modellabhängig)



Sie können sich, sofern diese Informationen im Kartenmaterial gespeichert sind, und von Ihrem Navigationsgerät unterstützt werden, vor Umweltzonen warnen lassen. Die Funktion kann eingeschaltet oder ausschalten werden. Durch Drücken auf das Symbol mit der Glocke kann der Warnton eingestellt werden (🔔) Warnton eingeschaltet).

> Bestätigen Sie Ihre Einstellungen durch Drücken der Taste (↩).

LKW-Warnungen (modellabhängig)

Sie können sich, sofern diese Informationen im Kartenmaterial gespeichert sind, und von Ihrem Navigationsgerät unterstützt werden, vor Ladungs- und Fahrzeugspezifischen Einschränkungen (z.B. Höhe, Gewicht, Einschränkungen für Gefahrgut) warnen lassen. Die Funktion ist getrennt einstellbar für Fahrten mit aktiver Zielführung und fahrten ohne

aktiver Zielführung. Die Funktion kann jeweils eingeschaltet oder ausgeschaltet werden. Durch Drücken auf das Symbol mit der Glocke kann der Warnton eingestellt werden (🔔) Warnton eingeschaltet).

> Bestätigen Sie Ihre Einstellungen durch Drücken der Taste (↩).



Tempolimits einstellen

Das Einstellungsfenster **Tempolimits** ermöglicht Ihnen, Geschwindigkeitsbegrenzungen parallel zur Navigation anzuzeigen. Außerdem können Sie vor Geschwindigkeitsübertretungen akustisch gewarnt werden.

Hinweis:
Diese Information kann nur eingeblendet werden, wenn Sie im Kartenmaterial enthalten ist.

⚠ Unfallgefahr!
Die Informationen im Kartenmaterial können aufgrund kurzfristiger Änderungen (zum Beispiel Baustellen) falsch sein!
Die Verkehrssituation und die Beschilderung vor Ort haben Vorrang vor den Informationen des Navigationssystems.

> Drücken Sie im Einstellungsfenster **Warnungen** die Taste **Tempolimits**.
Das Einstellungsfenster **Tempolimits** wird angezeigt.



Folgende Einstellungen sind möglich.

Einstellung	Bedeutung
Schilder zeigen	Wählen Sie aus, ob Geschwindigkeitsbegrenzungen nie, immer oder nur bei Überschreitung der Geschwindigkeit angezeigt werden. Außerdem können Sie einstellen, ob die Schilder bei einer Geschwindigkeitsüberschreitung blinken sollen, wenn Immer oder Bei Überschreitung gewählt ist.

Einstellung	Bedeutung
Innerorts	Wählen Sie die Höhe der Geschwindigkeitsüberschreitung aus, ab der Sie innerhalb von Ortschaften akustisch gewarnt werden wollen.
Außerorts	Wählen Sie die Höhe der Geschwindigkeitsüberschreitung aus, ab der Sie außerhalb von Ortschaften akustisch gewarnt werden wollen.
Hinweiston	Ein akustisches Signal ertönt, wenn die Geschwindigkeitsbeschränkung überschritten wird.
Sprachausgabe	Eine Sprecherstimme macht Sie auf die Geschwindigkeitsüberschreitung aufmerksam.

> Bestätigen Sie Ihre Auswahl durch Drücken der Taste

Die Taste Gesperrte Straßen

Im Einstellungsfenster **Gesperrte Straßen** können Sie für zuvor permanent gesperrte Straßen (siehe „Straßen permanent sperren“ auf Seite 129) die Sperrung aufheben oder anpassen (Uhrzeit und Wochentage der Sperrung).

> Drücken Sie im Einstellungsmenü die Taste **Gesperrte Straßen**.



Das Fenster mit den bereits gesperrten Straßen wird angezeigt.

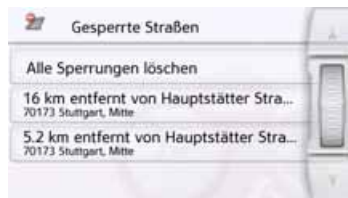

Hinweis:

Um alle gesperrten Straßen aus der Liste zu löschen, drücken Sie die Taste **Alle Sperrungen löschen** und im anschließend angezeigten Display die Taste **Ja**.

> Wählen Sie die gewünschte gesperrte Straße aus.



Die Straße ist zunächst an jedem Wochentag rund um die Uhr gesperrt. Sie können nun für jeden Tag der Woche einstellen, ob die Straße gesperrt sein soll oder nicht.

> Drücken Sie auf einen Wochentag, um ihn von der Sperrung auszuschließen .

> Drücken Sie auf das Uhrensymbol unter einem Wochentag, um die Sperrung für diesen Tag auf eine bestimmte Uhrzeit einzuschränken.



Sie können nun für jeden Tag der Woche

einstellen, ob die Straße gesperrt sein soll oder nicht.

> Bestätigen Sie Ihre Einstellungen durch Drücken der Zurück-Taste .

oder

> Drücken Sie die Taste  unter einem der Tage und stellen Sie bis zu zwei Zeiten ein an denen die Straße gesperrt werden soll.



> Stellen Sie mit den Tasten ① den ersten Zeitraum, für den die Straße an diesem Tag gesperrt sein soll, ein.

> Stellen Sie falls notwendig mit den Tasten ② den zweiten Zeitraum, für den die Straße an diesem Tag gesperrt sein soll, ein.

Hinweis:

Drücken Sie die Taste **24h sperren**, um eine ganztägige Sperrung einzustellen. Drücken Sie die Taste **Übernehmen für...** um die Sperrung auch an anderen Tagen zu verwenden.

> Bestätigen Sie Ihre Einstellungen durch Drücken der Zurück-Taste 

Die Taste Fahrzeugdaten

Dieses Menü erlaubt es Ihnen, mithilfe des Benzinverbrauchs Ihres Autos eine ökonomische Route zu berechnen.

> Drücken Sie auf die Taste **Fahrzeugdaten**.

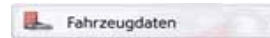

Das Fenster **Fahrzeugdaten** wird eingeblendet.



Folgende Einstellungen können vorgenommen werden:

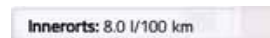

> Drücken Sie auf die Taste **Innerorts**, um den durchschnittlichen Benzinverbrauch Ihres Fahrzeugs in geschlossenen Ortschaften einzugeben. Es erscheint ein Nummerneingabefeld. Bereits vorhandene Eingaben können mit der Pfeiltaste gelöscht werden. Mit den Nummertasten wird der Wert

des Benzinverbrauchs eingegeben. Sie können Ihre Eingabe auf eine Stelle nach dem Dezimalpunkt genau eingeben. Bestätigen Sie die Eingabe durch Drücken der Taste OK.



> Drücken Sie auf die Taste **Außerorts**, um den durchschnittlichen Benzinverbrauch Ihres Fahrzeugs außerhalb von geschlossenen Ortschaften einzugeben. Die Eingabe erfolgt wie bei der Taste Innerorts.

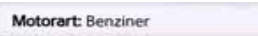

> Drücken Sie auf die Taste **Motortyp**, um Ihren Motortyp einzustellen. Bei wiederholtem Drücken der Taste wechselt die Anzeige. Es stehen die Motorarten Benziner, Diesel und Hybrid zur Auswahl.



> Drücken Sie auf die Taste **Verbrauchseinheit** um die Verbrauchseinheit zu wechseln. Bei wiederholtem Drücken der Taste wechselt die Anzeige. Es stehen die Verbrauchseinheiten l/100 km, MPG (UK) und MPG (US) zur Auswahl.

Die Taste Format

Im Einstellungsfenster **Format** können Sie einstellen, welche Maßeinheiten für Zeiten und Entfernungen verwendet werden sollen.

> Drücken Sie im Einstellungsmenü die Taste **Format**.



Das Einstellungsfenster **Format** wird angezeigt.



- > Drücken Sie auf die Taste **Zeit**, um zwischen der 12-Stunden und der 24-Stunden-Anzeige umzuschalten.
- > Drücken Sie auf die Taste **Entfernung**, um zwischen der Kilometer- und der Meilenanzeige umzuschalten.
- > Bestätigen Sie Ihre Einstellungen durch Drücken der Taste .

Die Taste Zeit

Im Einstellungsfenster **Zeit** können Sie die für Ihren Standort gültige Zeitzone einstellen. Diese Einstellung ist wichtig für die korrekte Berechnung von voraussichtlichen Ankunftszeiten.

> Drücken Sie im Einstellungsmenü die Taste **Zeit**.



Das Einstellungsfenster **Zeit** wird angezeigt.



Mit der Taste **Zeitzone** können Sie einstellen, ob die Zeitzone automatisch vom Navigationsgerät eingestellt werden soll oder nicht (**Automatisch** ein oder **Automatisch** aus).

Ist die Automatikfunktion ausgeschaltet, können Sie durch Drücken auf die Taste unter **Automatisch** die gewünschte Zeitzone auswählen.

Die Taste Zurücksetzen

Sie können die Navigationseinstellungen auf die Werkseinstellungen zurücksetzen.

Es werden dabei die Einstellungen zurückgesetzt. Die Daten des Schnellzugriffs, gespeicherte Routen, gesperrte Straßen der Sprecher und die Heimatadresse bleiben erhalten.

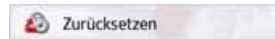

> Drücken Sie die Taste **Zurücksetzen**.

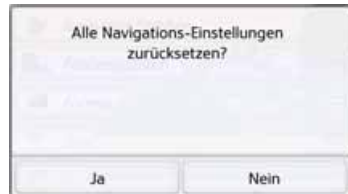

> Drücken Sie die Taste **Ja**.

Die Navigationseinstellungen werden auf die Werkseinstellungen zurückgesetzt.

Verkehrsmeldungen über TMC (modellabhängig)

Ihr Navigationsgerät kann von Rundfunksendern Verkehrsmeldungen (TMC-Meldungen) empfangen. Es ist hierzu erforderlich, dass die Stromversorgung mit der integrierten TMC-Antenne an der Trägerplatte angeschlossen ist.

Hinweis:

TMC ist nicht in allen Ländern verfügbar.

Die Verkehrsmeldungen werden über den TMC (Traffic Message Channel) von Rundfunksendern, zusätzlich zum Radioprogramm, ausgestrahlt und vom Navigationssystem empfangen und ausgewertet. Der Empfang der Verkehrsmeldungen ist gebührenfrei.

Hinweis:

Da die Verkehrsmeldungen von Rundfunksendern gesendet werden, können wir für Vollständigkeit und Korrektheit der Meldungen keine Gewähr übernehmen.

Österreich: Der Location- und Eventcode wurde von der ASFINAG und dem BMVIT zur Verfügung gestellt.

Vom Navigationsgerät wird ständig geprüft, ob relevante Meldungen für die eingestellte Route vorliegen. In der Kartenansicht werden alle empfangenen Verkehrsbehinderungen dargestellt.

Wird bei der Überprüfung festgestellt, dass eine Verkehrsmeldung für die Ziel-führung von Bedeutung ist, so kann vom Gerät automatisch eine neue Route zum Ziel berechnet werden (siehe „Die Taste TMC“ auf Seite 74).

Live Traffic - Verkehrsmeldungen über Datenverbindung (modellabhängig)

Ihr Navigationsgerät kann über eine Datenverbindung Verkehrsmeldungen von einem Server empfangen. Diese Meldungen sind aktueller als die über TMC empfangenen Daten und sind auch schneller verfügbar. Hierzu muss eine entsprechende Datenverbindung bestehen. Die weitere Verwendung der Verkehrsmeldungen ist identisch wie nachstehend für TMC beschrieben.

Ist eine Verbindung zum Server nicht möglich, dann wird versucht, auf TMC Verkehrsmeldungen umzuschalten (modellabhängig). Sobald TMC angezeigt wird, besteht keine Verbindung zum Live Traffic Server.

Wie Sie die Datenverbindung erstellen, ist im Kapitel Bluetooth auf Seite 120 beschrieben.

Hinweis:

Die Datenübertragung über Ihr Mobiltelefon mit Bluetooth kann je nach Mobilfunkvertrag zusätzliche Kosten verursachen. Bitte informieren Sie sich vor Aktivierung bei Ihrem Mobilfunkanbieter. Ist eine Verbindung zum Server nicht möglich, z.B. weil für eine längere Zeit kein Mobilfunknetz verfügbar ist, dann wird so lange automatisch auf TMC umgeschaltet, bis eine Verbindung zum Server wieder möglich ist.

Darstellung von TMC-Meldungen in der Karte

Aktuelle TMC-Meldungen werden in der Karte grafisch dargestellt. So werden die Streckenabschnitte, auf denen sich eine Verkehrsbehinderung befindet, blau unterlegt. Weiterhin werden Pfeile dargestellt, welche die Fahrbahnrichtung zeigen, die von der Behinderung betroffen ist.

Zusätzlich zur farblichen Markierung wird ein Gefahrenschild auf der betroffenen Strecke eingeblendet.



TMC verwenden

Wenn sich das Navigationsgerät auf der Trägerplatte befindet (Spannungsversorgung mit der integrierten TMC-Antenne angeschlossen), wird Ihr Navigationsgerät mit aktuellen Verkehrsmeldungen versorgt. Die Berechnung dynamischer Routen (Stauumfahrung) ist dann möglich.

Sie können auch direkt Verkehrsmeldungen einsehen.

Einstellungen zu TMC können Sie wie unter „Die Taste TMC“ auf Seite 74 beschrieben vornehmen.



> Drücken Sie im Hauptmenü die Taste



Die Kartenübersicht erscheint



Die Meldungsliste erscheint wenn sie **TMC Listenansicht** drücken.



Mit den Pfeiltasten   oder dem Scrollrad am rechten Bildschirmrand können Sie die Liste durchblättern.

Zu jeder Verkehrsmeldung werden angezeigt:

- ① Die Art der Behinderung und die Straßenummer (Autobahn, Bundes- oder Ortsstraße)
- ② Die Luftlinienentfernung von der aktuellen Position aus, ggf. die Länge und die Dauer der Behinderung sowie darunter
- ③ Das Teilstück mit der Fahrtrichtung

④ Liegt eine TMC-Meldung auf Ihrer Route, wird die Meldung durch das Zeichen  gekennzeichnet.

Über Premium-TMC empfangene Verkehrsmeldungen werden mit dem Symbol  gekennzeichnet.

⑤ Ein roter geschwängelter Pfeil rechts neben der Verkehrsmeldung  weist auf Staus hin, die umfahren werden. Ist der Pfeil grau und rot durchgestrichen , ist keine sinnvolle Umfahrung des Staus möglich.





Meldung lesen

> Drücken Sie auf die gewünschte Meldung in der Liste. Die Meldungszeile wird am oberen Rand des Displays angezeigt, während eine Karte mit dem betroffenen Streckenabschnitt darunter zu sehen ist. Drücken Sie erneut auf die Meldung, um mehr Informationen zur Verkehrsbehinderung einzublenden. Durch nochmaliges Drücken werden die Zusatzinformationen wieder ausgeblendet.

Die Meldungsanzeige erscheint.



- > Drücken Sie die Pfeiltasten , um in den Meldungen zu blättern.
- > Drücken Sie die Taste , um zur Meldungsliste zurückzuschalten.

Meldungen für die Routenberechnung berücksichtigen

Ihr Navigationsgerät kann Verkehrsmeldungen beim Berechnen einer Route berücksichtigen. Ob dies automatisch, manuell oder nie erfolgt, können sie im Menü  in den Navigations-Einstellungen mit der Option TMC einstellen (siehe „Die Taste TMC“ auf Seite 74).

Automatische Neuberechnung

Ist ihre Route von einer Verkehrsbehinderung betroffen, wird vom Navigationsgerät geprüft, ob eine sinnvolle Umfahrung der Behinderung möglich ist. Ist eine sinnvolle Umfahrung möglich, wird eine Ausweichroute berechnet und Sie werden über die Ausweichroute geleitet.

Manuelle Neuberechnung

Betrifft eine Verkehrsmeldung Ihre Route, so erscheint ein Fenster mit den detaillierten Angaben zur Verkehrsmeldung.



Hat das Navigationssystem nach dem Anzeigen der Verkehrsmeldung festgestellt, dass eine sinnvolle Ausweichroute möglich ist, erscheint die nachfolgende Anzeige.

Hinweis:

Diese Anzeige kann auch angezeigt werden, wenn z.B. eine Strecke auf der zuvor eine Behinderung war jetzt wieder frei ist.



Die Anzeige gibt Ihnen einen Überblick über die berechnete Ausweichroute.

Die rot bzw. bei einer Behinderung blau markierte Strecke zeigt die bisherige Route. Die gelb markierte Strecke zeigt die berechnete Ausweichroute.

Im rechten Bereich des Displays wird angezeigt um wieviel sich die zu fahrende Strecke verändert und welche Zeiterparnis Sie bei Benutzung der Ausweichroute voraussichtlich haben.

> Drücken Sie nun die Taste **OK** um die Ausweichroute zu nutzen oder die Taste **Ablehnen**, um doch die bisherige Strecke zu benutzen.

Die Kartenanzeige

Die Kartenanzeige wird in erster Linie zur Zielführung verwendet. Sie können über die Kartenanzeige allerdings auch ohne Zielführung immer Ihre aktuelle Position anzeigen lassen und sich z. B. bei Geschwindigkeitsübertretungen warnen lassen.

Aufrufen der Kartenanzeige

Die Kartenanzeige wird automatisch aufgerufen, wenn Sie eine Zielführung starten.

Ohne Zielführung können Sie die Kartenanzeige über das Hauptmenü aufrufen.

Die Kartenanzeige erscheint daraufhin und zeigt, sofern GPS-Empfang vorhanden ist, die aktuelle Position an.

Ist bereits eine Zielführung aktiv, wird die Karte mit Zielführung angezeigt.

Aufbau der Kartenanzeige

Der Aufbau richtet sich nach den Einstellungen, die im Kapitel „Optionen der Kartenanzeige“ auf Seite 96 oder unter „Die Taste Kartenansicht“ auf Seite 62 beschrieben werden und ob eine Zielführung aktiv ist oder nicht.

Kartenanzeige ohne Zielführung



Ist die Navigation nicht aktiv, wird fast die ganze Fläche des Touchscreens von der Kartendarstellung ausgefüllt.

- ① Geschwindigkeitsbegrenzung der aktuell befahrenen Straße (Anzeige steht nicht für alle Straßen zur Verfügung) zusätzlich werden auch Schilder der Fahrerwarnungen angezeigt
- ② Zoom-Tasten
- ③ Anzeige Ladezustand / Telefonstatus (modellabhängig)
- ④ Taste für Aufruf der Optionen
- ⑤ Fahrzeugposition
- ⑥ Aktuelle Straße
- ⑦ Infobox (wenn eingeblendet) mit Fahrzeuggeschwindigkeit und Positionshöhe über dem Meeresspiegel
- ⑧ Fahrerwarnungen (modellabhängig)
- ⑨ Zoom-Tasten
- ⑩ Anzeige Ladezustand / Telefonstatus (modellabhängig)
- ⑪ Taste für Aufruf der Optionen
- ⑫ Fahrspurempfehlung (nur bei bestimmten mehrspurigen Straßen zu sehen, rote Pfeile = empfohlene Fahrspuren)

Hinweis:

Wenn Sie der Fahrspurempfehlung folgen, ist das nächste Fahrmanöver ohne Wechsel der Fahrspur möglich.

Kartenanzeige mit Zielführung

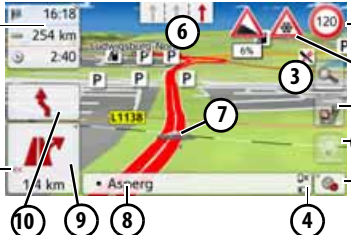
- 
- ① Geschwindigkeitsbegrenzung der aktuell befahrenen Straße (Anzeige steht nicht für alle Straßen zur Verfügung)
 - ② Fahrerwarnungen (modellabhängig)
 - ③ Zoom-Tasten
 - ④ Anzeige Ladezustand / Telefonstatus (modellabhängig)
 - ⑤ Taste für Aufruf der Optionen
 - ⑥ Aktuelle Straße
 - ⑦ Fahrzeugposition
 - ⑧ Fahrerwarnungen (modellabhängig)
 - ⑨ Zoom-Tasten
 - ⑩ Anzeige Ladezustand / Telefonstatus (modellabhängig)
 - ⑪ Taste für Aufruf der Optionen
 - ⑫ Fahrspurempfehlung (nur bei bestimmten mehrspurigen Straßen zu sehen, rote Pfeile = empfohlene Fahrspuren)
 - ⑬ Taste für die Routenübersicht (nur bei gewählter Route aktiv. Bei aktivierten TMC-Meldungen auf der Route erscheint ein Stauhinweisschild auf der Taste.)
 - ⑭ Infobox

Auf der Karte wird Ihr aktueller Standort mit dem Positions-Icon visualisiert.

**Die Infobox**

Während der Zielführung können Sie sich Informationen in der Infobox anzeigen lassen.



Wenn Sie wiederholt auf die Infobox drücken, werden mehr oder weniger Felder eingeblendet. Es wird mindestens ein Feld, maximal werden drei Felder angezeigt. Welche Informationen eingeblendet werden, ist von den Einstellungen abhängig, die in den **Navigations-Einstellungen im Menü Kartenansicht > Expertenmodus > Infobox Datenfelder** ausgewählt sind. Zur Auswahl stehen:

- Bei gewählter Route ①: Restliche Entfernung zum Ziel, verbleibende Fahrzeit, Ankunftszeit am Zielort, Geschwindigkeit, Tempolimit, Zeit und

Positionshöhe über dem Meeresspiegel

- Ohne gewählte Route ②: Geschwindigkeit, Tempolimit, Zeit und Positionshöhe

Weiterhin wird in der Ecke links unten der Vorschaubereich mit Informationen angezeigt.



Dabei wird der weitere Fahrtverlauf über einen Pfeil, mit darunterstehender Entfernungsangabe, angezeigt. Wenn zwei Fahrmanöver kurzzeitig hintereinander anstehen, erscheint über dem ersten Pfeil ein weiterer, kleinerer Pfeil für das zweite Fahrmanöver.

Wenn Sie im Vorschaubereich auf das Lautsprechersymbol drücken, können Sie die Lautstärke der Navigationsansagen einstellen (siehe „Ansagelautstärke ändern“ auf Seite 91).

Geteilter Bildschirm mit Zielführung

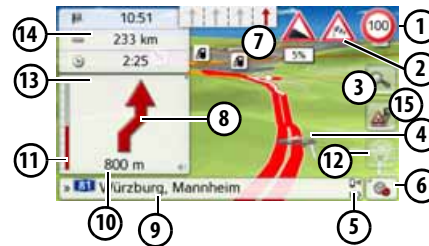

- ① Geschwindigkeitsbegrenzung der aktuell befahrenen Straße (Anzeige steht nicht für alle Straßen zur Verfügung) zusätzlich werden auch Schilder der Fahrerwarnungen angezeigt
- ② Fahrerwarnungen (modellabhängig)
- ③ Zoom-Tasten
- ④ Fahrzeugposition
- ⑤ Anzeige Ladezustand / Telefonstatus (modellabhängig)
- ⑥ Taste für Aufruf der Optionen
- ⑦ Fahrspurempfehlung (nur bei bestimmten mehrspurigen Straßen zu sehen, rote Pfeile = empfohlene Fahrspuren)

Hinweis:

Wenn Sie der Fahrspurempfehlung folgen, ist das nächste Fahrmanöver ohne Wechsel der Fahrspur möglich.

- ⑧ Nächstes Fahrmanöver
- ⑨ Aktuelle Straße oder Straße, auf die das nächste Fahrmanöver führt
- ⑩ Entfernung zum nächsten Fahrmanöver
- ⑪ Balkenanzeige zur Visualisierung der Entfernung zum nächsten Fahrmanöver
- ⑫ Taste für **SituationScan**
- ⑬ Lautstärkeeinstellung aufrufen
- ⑭ Infobox
- ⑮ Taste für die Routenübersicht (nur bei gewählter Route aktiv. Bei aktivierten TMC-Meldungen auf der Route erscheint ein Stauhinweisschild auf der Taste.)

Zielführung mit Pfeildarstellung



- ① Fahrzeuggeschwindigkeit und Positionshöhe über dem Meeresspiegel
- ② Infobox
- ③ Taste für **SituationScan**
- ④ Anzeige Ladezustand / Telefonstatus (modellabhängig)
- ⑤ Taste für Aufruf der Optionen
- ⑥ Taste für die Routenübersicht (nur bei gewählter Route aktiv. Bei aktivierten TMC-Meldungen auf der Route erscheint ein Stauhinweisschild auf der Taste.)
- ⑦ Fahrerwarnungen (modellabhängig)
- ⑧ Geschwindigkeitsbegrenzung der aktuell befahrenen Straße (Anzeige steht nicht für alle Straßen zur Verfügung)
- ⑨ Nächstes Fahrmanöver

- ⑩ Fahrspurempfehlung (nur bei bestimmten mehrspurigen Straßen zu sehen, rote Pfeile = empfohlene Fahrspuren)

Hinweis:

Wenn Sie der Fahrspurempfehlung folgen, ist das nächste Fahrmanöver ohne Wechsel der Fahrspur möglich.

- ⑪ Aktuelle Straße oder Straße, auf die das nächste Fahrmanöver führt
- ⑫ Entfernung zum nächsten Fahrmanöver
- ⑬ Lautstärkeinstellung aufrufen

Fahrspurassistent Pro 3D (modellabhängig)

Sie können sich an vielen Kreuzungen eine animierte realitätsnahe Darstellung der Fahrspur anzeigen lassen. Schalten Sie hierzu wie unter „Die Taste Zielführung“ auf Seite 67 beschrieben, die Funktion **Fahrspurassistent Pro 3D** ein. Auf ausgewählten komplexen Kreuzungen wird Ihnen genau angezeigt, auf welche Fahrspuren Sie wechseln müssen. Wenn Sie das Display berühren, verlassen Sie den Fahrspurassistent Pro 3D wieder.



Kartenanzeige mit Kreuzungsübersicht

Sie können sich an vielen Autobahnkreuzen eine detaillierte und realitätsnahe Darstellung der Fahrspursituation anzeigen lassen.

Schalten Sie hierzu wie unter „Die Taste Zielführung“ auf Seite 67 beschrieben, die Funktion **Kreuzungsübersicht** ein. Werden Sie nun vom Navigationsgerät über ein Autobahnkreuz geleitet, erhalten Sie eine entsprechende Anzeige.



> Folgen Sie dann den mit den Pfeilen gekennzeichneten Spuren.

Tunnelansicht

Wenn Sie in einen längeren Tunnel hineinfahren, wird die Tunnelansicht aktiviert. Erfolgt auf den nächsten 1000 m im Tunnel kein Fahrmanöver, wird die Fahrbahn des aktuellen Streckenabschnitts angezeigt. Eine Tunnelübersicht wird zusätzlich unten rechts angezeigt. Wenn Sie das Display berühren, verlassen Sie die Tunnelansicht wieder. Bei Fahrmanövern im Tunnel oder wenn das nächste Fahrmanöver außerhalb des Tunnels erfolgt, wird eine Tunnelübersicht im Vollbildmodus mit dem bevorstehenden Fahrmanöver angezeigt.

Hinweis:

Tunnelansicht und Kreuzungsansicht können durch Berühren des Displays deaktiviert werden. Sie kehren anschließend zur Kartenansicht zurück. Wenn Sie die Tunnelansicht vollständig deaktivieren möchten, entfernen Sie im Menü "**Einstellungen > Navigations-Einstellungen > Zielführung**" das Häkchen vor der Option "Tunnelansicht".

Hinweis:

Die Tunnelübersicht gibt den Streckenverlauf des Tunnels schematisch wieder. Es werden der vollständige Tunnelverlauf, die ersten Streckenabschnitte und die Fahrzeugposition angezeigt. Da während der Fahrt durch den Tunnel kein GPS-Signal empfangen werden kann, wird die angezeigte Position nur berechnet.

Bedienung der Kartenanzeige

Letzte Ansage wiederholen

Während der Zielführung werden Ihnen wichtige Informationen angesagt, z. B. das nächste Fahrmanöver. Die letzte Ansage kann mit aktualisierten Angaben wiederholt werden.





> Drücken Sie bei aktiver Zielführung auf das Lautsprechersymbol im Vorschaubereich.

Die letzte Ansage wird mit aktualisierten Angaben wiederholt. Zusätzlich wird die Lautstärke angezeigt. Ist der Vorschaubereich reduziert und wird kein Lautsprechersymbol angezeigt, kann die Ansage auch wiederholt angesagt werden, wenn Sie auf den Vorschaubereich drücken.

Ansagelautstärke ändern



Die Lautstärke der Ansagen kann verändert werden.





> Drücken Sie bei aktiver Zielführung auf das Lautsprechersymbol im Vorschaubereich. Am oberen Bildrand wird die Taste Stumm mit einem Lautsprechersymbol eingeblendet. Rechts erscheinen ein Balkendiagramm und die Tasten  und .



Das Balkendiagramm visualisiert die Lautstärke.

> Drücken Sie auf die Taste  bzw.  oder streichen Sie über den Scrollbalken, um die Lautstärke zu erhöhen bzw. zu verringern.

> Drücken Sie auf die Taste **Stumm**, um die Ansagen stumm zu schalten.

Neben dem Lautsprechersymbol wird nun ein x angezeigt . Mit der Taste  werden die Bedienelemente für die Lautstärke wieder ausgeblendet.

> Drücken Sie erneut auf das Lautsprechersymbol im Vorschaubereich, um eine Stummschaltung wiederaufzuheben.

Achtung!

Stellen Sie die Lautstärke so ein, dass Sie alle Umweltgeräusche noch gut hören können.

Das Balkendiagramm wird nach kurzer Zeit ohne Tastenbetätigung automatisch ausgeblendet.

Karte zoomen

Mit den Zoom-Tasten kann die Karte stufenweise gezoomt werden.

> Drücken Sie auf die Taste . Die Zoomtasten werden eingeblendet.





> Drücken Sie auf Einzoomen , um „in die Karte zu zoomen“, und damit näher an die dargestellten Einzelheiten zu kommen.

> Drücken Sie auf Auszoomen , um „aus der Karte zu zoomen“, und damit einen größeren Überblick zu erhalten.

> Drücken Sie auf die Taste , um nach einer Veränderung wieder auf die eingestellte Zoomstufe zu schalten.

Hinweis:

Durch langes Drücken der Taste  oder  werden die Zoomstufen schnell hintereinander durchlaufen.

Sobald Sie die Zoomstufe geändert haben, wird zusätzlich eine Taste mit zwei roten Lupen  eingeblendet.

> Drücken Sie auf die Taste , um die ursprünglich eingestellte Zoomstufe wiederherzustellen.

Karte verschieben

Sie können die Karte an einen beliebigen Punkt verschieben.

> Drücken Sie hierzu kurz auf die Karte.



> Drücken Sie nun auf einen beliebigen Punkt in der Karte und verschieben Sie diesen sofort in die gewünschte Richtung.

Die Karte wird nun entsprechend mitverschoben.

Hinweis:

Durch Drücken der Taste **GPS-Position** können Sie wieder Ihre augenblickliche Position anzeigen lassen.

Sie können auch wie unter „Ziel aus der Karte wählen“ auf Seite 56 beschrieben einen Punkt als Ziel wählen.

Karte ausrichten



Bei aktivierter Route lässt sich die Kartenansicht variabel ausrichten.

Wenn Sie in den Navigations-Einstellungen in der Kartenansicht eine 2D-Ansicht gewählt haben (siehe Seite 64), trifft dies lediglich auf die Himmelsrichtung zu.

> Drücken Sie in der 2D-Kartenansicht ein wenig länger auf das Display.



Außer dem pulsierenden Punkt erscheinen am oberen Rand ein Kompass und zwei nach links bzw. rechts weisende Pfeiltasten.

> Drücken Sie auf die Tasten  und , um die Karte in die gewünschte Himmelsrichtung zu drehen.





So können Sie die Karte beispielsweise nach der Fahrtrichtung ausrichten.

Wenn Sie eine 3D-Darstellung für die Kartenansicht eingestellt haben, lässt sich auch der vertikale Betrachtungswinkel verstellen.

> Drücken Sie in der 3D-Kartenansicht ein wenig länger auf das Display.



Außer dem pulsierenden Punkt erscheinen am oberen Rand ein Kompass und zwei nach links bzw. rechts weisende Pfeiltasten  und  sowie am linken Rand des Displays zwei nach oben bzw. unten gerichtete Pfeiltasten.

> Drücken Sie auf die Taste .



Der Betrachtungswinkel wird flacher und der Horizont rückt nach einer Weile ins Bild.

> Drücken Sie auf die Taste .



Der Betrachtungswinkel wird steiler. Wenn der Winkel genau 90° beträgt, betrachten Sie die Karte in der 2D-Ansicht von oben.

Die Routenübersicht

Mit der Routenübersicht können Sie sich Sonderziele (POIs) und, falls in **Navigationseinstellungen** > **Routenübersicht** die Option TMC auf Route aktiviert ist, TMC-Ereignisse auf der gewählten Route anzeigen lassen.

> Drücken Sie auf die Taste .

Auf dem Display wird eine Liste der POIs und Verkehrseignisse angezeigt. Vier einzelne Schaltflächen für TMC-Meldungen auf der Route und der drei eingestellten Sonderziel-Kategorien werden

am oberen Rand angezeigt. Außer den Symbolen wird die Anzahl der TMC-Meldungen bzw. POIs angezeigt.

> Drücken Sie auf eine oder mehrere Schaltflächen, um die TMC-Ereignisse oder Sonderziele anzuzeigen.

Es erscheint eine Liste der Sonderziele und ggf. TMC-Ereignisse mit voraussichtlicher Ankunftszeit und Entfernung von der aktuellen Fahrzeugposition.

> Drücken Sie auf ein Sonderziel oder TMC-Ereignis.

Informationen wie Adresse und Telefonnummer des Sonderziels oder die Art der Verkehrsbehinderung werden angezeigt. Von dieser Ansicht aus lassen sich alle Aktionen durchführen, die schon im Kapitel Sonderziele auf Seite 52 beschrieben sind, wie Sonderziel auf der Karte anzeigen, als Zwischenziel der Route hinzufügen oder speichern.



2	11	28	P 43
207 km/2:02 h			234 km/2:23 h
92 km/0:58 h			206 km/2:02 h
48 km/0:32 h			67 km/0:43 h
9.5 km/0:11 h			13.1 km/0:15 h
1600 m/0:02 h			4.3 km/0:06 h

Die rote Linie in der Mitte des Bildschirms stellt Ihre Route dar. Endet diese Linie mit zwei Punkten, dann geht die Liste weiter, durch verschieben mit dem Finger können Sie die komplette Liste scrolen.

2	11	28	P 43
235 km/2:25 h			16:22, Chur
207 km/2:02 h			235 km/2:25 h
92 km/0:58 h			234 km/2:23 h
48 km/0:32 h			206 km/2:02 h
			206 km/2:02 h
			67 km/0:43 h

Bei grenzüberschreitenden Zielen wird der Grenzübergang mit der jeweiligen Landesflagge angezeigt. Wenn die Tankstellen-Schaltfläche ausgewählt ist, dann wird sofern vorhanden jeweils eine Tankstelle vor und nach der Grenze angezeigt.

Hinweis:

Wenn eine Staumeldung auf der Route liegt, erscheint das TMC-Symbol  auf der Taste . Wenn kein Stau auf der Route gemeldet ist, wird stattdessen das POI-Symbol angezeigt .

SituationScan

Wenn diese Funktion in den Navigations-Einstellungen im Menü Zielführung aktiviert ist , unterstützen drei Assistenten den Fahrer während der Fahrt mit nützlichen Informationen und Hilfestellungen bei unerwarteten Verkehrssituationen.

Der Umfahrungsassistent

Diese Funktion reagiert auf eine Verlangsamung der Geschwindigkeit. Wenn kein Sonderziel wie ein Rastplatz oder eine Tankstelle in der Nähe ist, geht der Assistent davon aus, dass der Fahrer in einen Stau geraten ist. Wenn das Symbol  farbig angezeigt wird und zu blinken beginnt, schlägt der Assistent eine Umgehung vor.

> Drücken Sie auf das Symbol . Es wird eine Anzeige mit der Frage "Sie stehen vermutlich in einem Stau. Möchten Sie den Stau auf einer Ausweichroute umfahren?" angezeigt. Sie können sich nun die vorgeschlagenen Umgehungen anzeigen lassen und auswählen oder sie ablehnen.

Wenn das Fahrzeug sich nicht auf einer Autobahn befindet, berechnet der Umfahrungsassistent bei zähem Stop-and-go-Verkehr vor der nächsten Kreuzung mögliche Alternativrouten, damit Sie schneller vorankommen. Kann der Assistent eine Alternativroute berechnen, bevor das Fahrzeug die Kreuzung passiert, blinkt das Symbol . Die Alternativrouten werden ähnlich wie bei der auf Seite 84 beschriebenen, gleichnamigen Funktion dargestellt und ausgewählt.

Der Parkassistent

Dieser Assistent wird aktiv, wenn Sie sich in der Nähe Ihres Ziels befinden oder daran vorbeigefahren sind. In der Annahme, dass der Fahrer einen Parkplatz sucht, wird das Symbol  aktiv, sobald es eine Möglichkeit zu parken unter den entsprechenden Sonderzielen findet. Bis

zu acht Parkmöglichkeiten können angezeigt werden, wobei für die Auswahl die Route dorthin und der Fußweg vom Parkplatz zum Zielort maßgeblich ist.

> Tippen Sie auf eine Parkmöglichkeit auf der Karte, um sie auszuwählen.

Anschließend können Sie sich die Route dorthin anzeigen lassen und die Zielführung starten. Bei Ihrer Ankunft am Parkplatz können Sie sich im Fußgängermodus weiter zum Zielort führen lassen.

Der Ausfahrtassistent

Dieser Assistent reagiert, wenn Sie die empfohlene Route plötzlich verlassen, und fragt mit einer Liste von Optionen ab, welche Absicht Sie damit verfolgen. Je nachdem, ob Sie eine Raststätte oder einen Parkplatz suchen, einer sichtbaren Verkehrsbehinderung, einem Tunnel oder einer Mautstrecke ausweichen möchte, zeigt der Assistent die entsprechenden POIs in der Nähe an bzw. berechnet eine Umgehung, die den Fahrer bei der Vermeidung der betreffenden Streckenabschnitte unterstützt. Wenn der Assistent eine Umgehung berechnet hat, wird das Symbol  aktiv und blinkt.

Optionen der Kartenanzeige



In den Optionen für die Kartenanzeige können Sie Einstellungen zur Zielführung, zur Darstellung der Kartenanzeige und zur Route vornehmen.



Drücken Sie in der Kartenanzeige die Taste unten rechts.



Das Optionenmenü für die Kartenanzeige wird angezeigt.

Auf die nächste bzw. vorherige Seite der Optionen gelangen Sie durch Drücken der Tasten  und  oder indem Sie über das Scrollrad streichen.

Hinweis:

Der Umfang der angezeigten Funktionen ist davon abhängig, ob eine Zielführung, oder eine Route mit mehreren Zielen aktiv ist.

Das Optionenmenü wird entweder durch Auswählen einer Funktion oder durch Drücken der Taste  verlassen.

Komplette Route anzeigen

(Nur bei aktiver Zielführung verfügbar.) Sie können sich die komplette Route zum Ziel in der Karte anzeigen lassen. Zusätzlich haben Sie die Möglichkeit sich eine komplette Wegbeschreibung anzeigen zu lassen. Als weitere Option können Sie sich die verschiedenen Routen, die Sie in den Routenoptionen einstellen können, anzeigen und falls gewünscht auch auswählen.

> Rufen Sie das Optionenmenü für die Kartenanzeige auf.

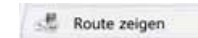



> Drücken Sie die Taste **Route zeigen**.



Die komplette Route wird angezeigt.

Route verschieben

Mit Becker RouteMove können Sie Ihre Route mit einer einzigen Fingerbewegung verschieben und so Ihre aktuelle Routenführung schnell und eigenhändig anpassen. Nachdem Sie in den Route Zeigen Bildschirm gewechselt sind, wird Ihnen am linken Bildschirmrand das Icon  angezeigt. Nach kurzer Zeit ist die Funktion verfügbar und das Icon ändert sich. Sobald dieses Icon  angezeigt wird und Sie das Icon auswählen, kann die angezeigte Route verschoben werden.

Dazu müssen Sie eine beliebige Stelle der Routenmarkierung gedrückt halten und ziehen die Route dann auf die von Ihnen gewünschte Stelle. Das Gerät berechnet daraufhin sofort die von Ihnen selbst aktualisierte Route.

Ursprüngliche Route



Neue Route



Die Entfernung und Reisezeit der neuen Route wird Ihnen sofort unten angezeigt.

Durch Drücken der Taste **Optionen** können Sie die Routenoptionen einstellen.



Durch Drücken der Play-Taste  können Sie die gesamte Route simulieren. Steuerelemente, die durch ein kurzes Antippen des Bildschirms eingeblendet werden, ermöglichen es Ihnen, die Simulation in bis zu 16-facher Geschwindigkeit abzuspielen oder von Streckenabschnitt zu Streckenabschnitt zu springen. Die Simulation kann durch Drücken der Zurück-Taste  beendet werden.

Wegbeschreibung

> Drücken Sie, wenn die ganze Route angezeigt wird, auf die Taste **Abschnitte**.





Der erste Punkt der Wegbeschreibung wird in der Karte angezeigt.

Mit den Tasten **Weiter**  und **Zurück**  können Sie die gesamte Wegbeschreibung durchblättern.

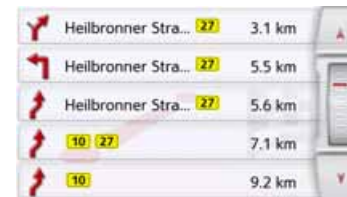
Sie können auch eine Listenversion der Wegbeschreibung anzeigen. Drücken Sie hierzu auf die Taste **Liste zeigen**. Durch Drücken der Taste **Fortsetzen**  wird die Simulation der Fahrt fortgesetzt.





> Drücken Sie die Pfeiltasten   oder streichen Sie über das Scrollrad am rechten Bildschirmrand, um in der Liste zu blättern.

Wenn Sie auf einen Eintrag in der Wegbeschreibung drücken, wird dieser in der Karte angezeigt.

Streckenabschnitte/Straßen sperren

Sie können einzelne Streckenabschnitte/Straßen sperren. Das Navigationsgerät berechnet dann eine sinnvolle Umleitung um den gesperrten Abschnitt.

> Wählen Sie in der Wegbeschreibung mit den Tasten  und  den zu sperrenden Streckenabschnitt aus.

> Drücken Sie die Taste **Sperren**.



> Wählen Sie **Für aktuelle Route sperren** aus, um den Streckenabschnitt nur für die aktuelle Zielführung zu sperren.

Hinweise:

Ist der Streckenabschnitt länger als 10 Kilometer, können Sie in einem weiteren Menü auswählen, ob der ganze Abschnitt oder nur ein Teil des Abschnitts gesperrt werden soll.

> Wählen Sie **Dauerhaft sperren** aus, um den Streckenabschnitt auch für zukünftige Zielführungen zu sperren.



Das ändern der Sperrzeiten ist auf Seite 130 beschrieben.

Alternative Routen wählen

Sie können sich vom Navigationsgerät die verschiedenen Routen in einer Anzeige darstellen lassen.

> Drücken Sie, wenn die ganze Route angezeigt wird, auf die Taste Alternativrouten.

(Diese Funktion kann auch in der Routenübersicht ausgewählt werden.)

Nach kurzer Zeit erscheint die Karte. Die einzelnen Routen werden nacheinander berechnet und in der Karte eingezeichnet. Im rechten Bereich sehen Sie die farbliche Zuordnung der einzelnen Routen, jeweils die zu fahrenden Kilometer und die voraussichtliche Dauer der Fahrt. Durch Drücken einer der rechten Tasten können Sie die gewünschte Route auswählen.

Routenoptionen verändern

(Nur bei aktiver Zielführung verfügbar.)
 Sie können während der Zielführung die Routenoptionen (Routenwahl usw.) beeinflussen.

> Rufen Sie das Optionenmenü für die Kartenanzeige auf.



> Drücken Sie die auf die Taste **Routenoptionen**.

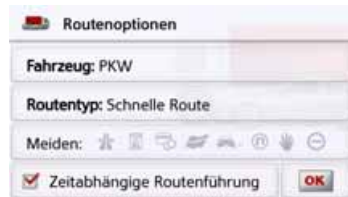

> Stellen Sie wie unter „Die Taste Routenoptionen“ auf Seite 68 beschrieben die Routenoptionen ein.

Nach einer Veränderung wird die Route neu berechnet.

Zielführung abbrechen

(Nur bei aktiver Zielführung verfügbar.)
 Sie können eine aktive Zielführung abbrechen.

> Rufen Sie das Optionenmenü für die Kartenanzeige auf.



> Drücken Sie die Taste **Abbrechen**. Die Zielführung zu allen Zielen wird abgebrochen.

Hinweis:

Die Zielführung können Sie auch wie unter „Das Hauptmenü“ auf Seite 26 beschrieben abbrechen.

Zwischenziel eingeben/löschen

(Nur bei aktiver Zielführung verfügbar.)
 Sie können mit dieser Funktion ein Zwischenziel eingeben bzw. ein eingegebenes Zwischenziel wieder löschen.

> Rufen Sie das Optionenmenü für die Kartenanzeige auf.



> Drücken Sie die Taste **Zwischenziel**.



Sie können nun wie unter „Das Menü „Neues Ziel““ auf Seite 44 beschrieben (**Adresse eingeben, Sonderziel eingeben, Eigene Ziele, Kontakte, Auf Karte wählen** oder **Geo-Koordinaten eingeben**) ein Ziel als Zwischenziel eingeben. Zusätzlich besteht noch die Möglichkeit über die Taste **Letzte Ziele** ein Ziel im Schnellzugriff auszuwählen.

Haben Sie das gewünschte Zwischenziel eingegeben erfolgt eine erneute Routenberechnung.



Das eingegebene Zwischenziel wird in der Karte mit einer roten Fahne gekennzeichnet.

Zwischenziel löschen

> Rufen Sie das Optionenmenü für die Kartenanzeige auf.

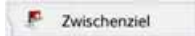

> Drücken Sie die Taste **Zwischenziel**.

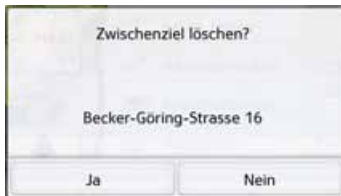

> Drücken Sie die Taste **Ja**.
Das Zwischenziel wird gelöscht.

Strecke temporär sperren

Mit der Option **Straße voraus sperren** können Sie eine vorausliegende Strecke temporär sperren. Sie legen dabei eine bestimmte Streckenlänge fest die nicht befahren werden soll. Vom Navigationsgerät wird dann versucht, eine Umleitung zu berechnen.

Hinweise:

- Die ausgewählte Sperrungslänge ist nur eine Annäherung, da die tatsächlich gesperrte Distanz von der Verfügbarkeit einer Ausfahrt abhängt.

> Rufen Sie das Optionenmenü für die Kartenanzeige auf.



> Drücken Sie die auf die Taste **Straße voraus sperren**.



> Wählen Sie mit den Pfeiltasten die gewünschte Sperrungslänge aus.

Bei aktivierter Zielführung können Sie eine Strecke zwischen 200 m und 50 km sperren. Sobald Sie eine Länge gewählt haben, wird die neue Route berechnet. Anschließend wird der Entfernungs- und Zeitunterschied im unteren Teil des Displays angezeigt.

Hinweise:

- Ist keine Zielführung aktiv, können Sie nur zwischen 200 und 500 m (250 und 500 yards) auswählen. Sie können dann direkt festlegen an welchen Tagen und welchen Uhrzeiten die Strecke gesperrt werden soll.
- Nach der temporären Sperrung einer Strecke erscheint im Optionenmenü der Kartenansicht die Option Sperrungen aufheben. Drücken Sie auf diese Taste, um alle temporären Sperrungen aufzuheben. Bei aktiver Routenführung wird die alte Route wiederhergestellt.

Tag-/Nachtanzeige einstellen

Sie können die Anzeige des Navigationsgeräts von der Taganzeige auf die Nachtanzeige und umgekehrt einstellen.
 > Rufen Sie das Optionenmenü für die Kartenanzeige auf.

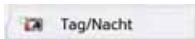

> Drücken Sie die auf die Taste **Tag/Nacht**.

Die Anzeige wechselt von der Taganzeige auf die Nachtanzeige und umgekehrt.

Aktuelle Position anzeigen (Wo bin ich?)

Sie können sich ihre aktuelle Position anzeigen lassen, einen Notruf absetzen (modellabhängig), ein Krankenhaus oder eine Tankstelle auswählen und diese Position speichern. Zusätzlich können Sie sich Informationen zum momentanen GPS-Empfang und zum aktuellen Land anzeigen lassen.

> Rufen Sie das Optionenmenü für die Kartenanzeige auf.

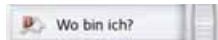

> Drücken Sie die Taste **Wo bin ich?**



Die aktuelle Position wird angezeigt. Wenn möglich wird eine Adresse angezeigt. Ist für die aktuelle Position keine Adresse verfügbar, werden die Geo-Koordinaten angezeigt.

Mit der Taste **Notruf** können sie einen Notruf unter der Europaweit einheitli-

chen Notrufnummer 112 absetzen (modellabhängig), wenn ein Mobiltelefon mit Ihrem Navigationsgerät verbunden ist und Empfang hat.

Vor die Notrufnummer gewählt wird, müssen Sie dies nochmals bestätigen.

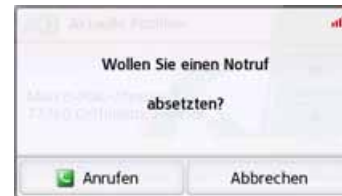

Mit der **Anrufen** Taste wird die Notrufnummer gewählt.



Je nach Verfügbarkeit wird eine Adresse oder die GPS Position angezeigt.

Falls möglich, kann mit den Tasten



oder



zwischen den Ansichten gewechselt werden. Ferner stehen Ihnen weitere Tele-

fonfunktionen zur Verfügung. Siehe auch Kapitel „Telefongespräche“ auf Seite 117.

Mit der Taste Krankenhaus können Sie direkt in die Sonderzielkategorie Krankenhaus in der aktuellen Umgebung wechseln. Siehe auch Kapitel „Sonderziele“ auf Seite 52.

Mit der Taste Tankstelle können Sie direkt in die Sonderzielkategorie Tankstelle in der aktuellen Umgebung wechseln. Siehe auch Kapitel „Sonderziele“ auf Seite 52.

Mit der Taste **Fortsetzen** können Sie wieder zur Karte zurückschalten.

Nach der Anwahl von **Speichern** können Sie die aktuelle Position im Schnellzugriff speichern.

Nach Drücken von **Länder-Info** können Sie sich landestypische Informationen wie z. B. die erlaubte Höchstgeschwindigkeit für das aktuell befahrene Land anzeigen lassen.

Nach Drücken von **GPS-Info** werden Informationen zum GPS Empfang angezeigt.



Sie können ersehen, wie viele Satelliten empfangen werden, und ob der Satellitenempfang ausreichend für die Navigation ist. Zusätzlich werden die aktuelle Uhrzeit und die Geoposition angezeigt.

Ziel eingeben

(Nur bei nicht aktiver Zielführung verfügbar.)

Sie können ein Ziel eingeben.

> Rufen Sie das Optionenmenü für die Kartenanzeige auf.

> Drücken Sie die auf die Taste **Ziel eingeben**.



Sie können nun wie unter „Das Menü „Neues Ziel““ auf Seite 44 beschrieben (**Nach Hause, Adresse eingeben, Sonderziel eingeben, Eigene Ziele, Kontakte, Routenplanung, Auf Karte wählen** oder **Geo-Koordinaten eingeben**) ein Ziel eingeben.

Verschiedene Routen anzeigen/auswählen

Sie können sich vom Navigationsgerät die verschiedenen Routen in einer Anzeige darstellen lassen.

> Drücken Sie, wenn die ganze Route angezeigt wird, auf die Taste **Alt. Routen**. Diese Funktion kann auch in den Optionen der Kartenanzeige, siehe „Optionen der Kartenanzeige“ auf Seite 96 ausgewählt werden.

Nach kurzer Zeit erscheint die Karte. Die einzelnen Routen werden nacheinander berechnet und in der Karte eingezeichnet.



Im rechten Bereich sehen Sie die farbliche Zuordnung der einzelnen Routen jeweils die zu fahrenden Kilometer und die voraussichtliche Dauer der Fahrt.

Durch Drücken einer der rechten Tasten können Sie die gewünschte Route auswählen.

Ziel überspringen

Ist eine geplante Route mit mehreren Zielen aktiv, können Sie das aktuelle Ziel der Route löschen. Die Zielführung zum nächsten Ziel wird dann gestartet.

Dies kann notwendig werden, wenn ein Ziel nicht direkt angefahren wurde. Das Navigationsgerät versucht sonst Sie weiterhin zum aktuellen Ziel zu leiten.

> Rufen Sie das Optionenmenü für die Kartenanzeige auf.





> Drücken Sie die Taste **Nächstes Ziel**. Die Zielführung zum nächsten Ziel wird gestartet.

Abhängig von den gewählten Einstellungen (siehe Seite 70 und folgende) stehen Ihnen einige hilfreiche Zusatzfunktionen zur Verfügung

Rückmeldung nach Routenkalkulation

Beim Berechnen der Route wird, falls dies möglich ist, eine Route unter Berücksichtigung der Fahrzeug- oder Ladungsspezifischen Restriktionen die bestmögliche Route ausgewählt. Die Route kann sich in Bezug auf Länge, Fahrzeit oder Streckenführung deutlich von einer PKW-Route unterscheiden.

Ist ein Ziel nicht zu erreichen, ohne die vorgegebenen Restriktionen zu berücksichtigen, so wird Ihnen dies nach der Routenberechnung angezeigt.

Mit den Pfeiltasten   oder dem Scrollrad am rechten Bildschirmrand können Sie die Liste durchblättern.

Drücken Sie die Taste **Abbrechen** oder  um zur letzten Eingabe zurückzukehren.

Drücken Sie die Taste **Weiter** um die Zielführung zu starten.

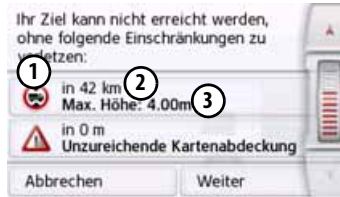

Zu jeder Einschränkung werden angezeigt:

- ① Eine Grafik zur Einschränkung
- ② Die Entfernung von der aktuellen Position aus
- ③ Eine Beschreibung der Einschränkung

Wenn Sie eine Einschränkung auswählen, dann wird Ihnen das entsprechende Teilstück auf der Karten angezeigt.

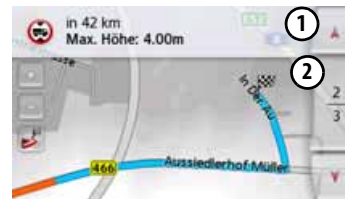

Karte zoomen

Mit den Zoom-Tasten kann die Karte stufenweise gezoomt werden.

> Drücken Sie auf Einzoomen , um „in die Karte zu zoomen“, und damit näher an die dargestellten Einzelheiten zu kommen.

> Drücken Sie auf Auszoomen , um „aus der Karte zu zoomen“, und damit einen größeren Überblick zu erhalten.

> Drücken Sie auf die Taste  um den gesamten Streckenabschnitt darzustellen.

Warnungen mit geplanter Route

Wenn die Funktion in den Navigationseinstellungen im Menü Fahrerwarnungen aktiviert ist, werden Sie von Straßenteilstücken, für die es relevante Einschränkungen gibt, gewarnt.



Liegen auf Ihrer Route Straßenteilstücke, die einer Einschränkung unterlie-

gen, dann werden Sie kurz vor den entsprechenden Straßenabschnitten von Ihrem Navigationsgerät gewarnt.

Der Aufbau der Meldung ist ähnlich wie im Kapitel „Rückmeldung nach Routenkalkulation“ beschrieben.

Sie haben folgende Möglichkeiten:

- ① mit der Taste  die Meldung schließen.
- ② den Anzeigebereich vergrößern, falls eine weitere Einschränkung vor Ihnen liegt.

Haben Sie den kritischen Bereich verlassen, dann wird die Meldung automatisch geschlossen. Ferner wird die Meldung automatisch geschlossen, wenn Sie sich einem neuen Straßenteilstück mit Einschränkung nähern.

Warnungen ohne geplanter Route

Wenn die Funktion in den Navigationseinstellungen im Menü Fahrerwarnungen aktiviert ist, werden Sie von Straßenteilstücken, für die es relevante Einschränkungen gibt, gewarnt.

Die Funktion ist ähnlich als in Kapitel „Warnung mit geplanter Route“ beschrieben.



Zusätzlich wird soweit verfügbar angezeigt, in welche Richtung bei Kreuzungen gefahren oder nicht gefahren werden kann.



Route Zeigen

Sie können sich, nachdem Sie ein Ziel eingegeben haben, die Route anzeigen lassen. Wurde aufgrund einer Profileinstellung (Fahrzeugmaße, Gewicht, Gefahrgut) eine andere Route ausgewählt, dann wird der deshalb vermiedene Streckenabschnitt blau dargestellt.

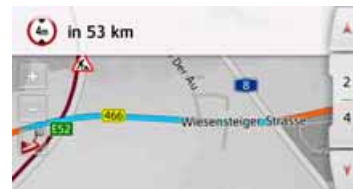

Auf der vermiedenen (blauen) Route werden Ihnen die Beschränkungen mit Schildern angezeigt. Wenn Sie ein Verkehrsschild auf der Karte auswählen, dann wird Ihnen eine Detailansicht des betroffenen Streckenabschnittes angezeigt.





Mit den Pfeiltasten   können Sie die Liste der Beschränkungen durchblättern, die aufgrund ihrer gewählten Fahrzeugeinstellungen umfahren werden, sofern weitere Beschränkungen auf Ihrer Strecke sind.

Höhenprofil anzeigen

Aus der Ansicht Route Zeigen oder Alternative Routen können Sie sich ein Höhenprofil anzeigen lassen. Wählen Sie hierzu bitte den Button  aus.

Höhenprofil bei einer Route:





Mit den Tasten  und  können Sie die Zoomstufe anpassen, mit einer Links- oder Rechtsbewegung können sie das Höhenprofil verschieben.

Wenn Sie einen Punkt auswählen durch berühren des Profils, wird für diesen Punkt die dazugehörige Höhe und Entfernung vom Startpunkt angezeigt.

Mit dem Button  können sie zurück zur Routenansicht wechseln.

Höhenprofil bei Alternativrouten:



Bei Alternativrouten stehen Ihnen zusätzlich noch weitere Funktionen zur Verfügung: Mit den Tasten **Weiter**  und **Zurück**  können Sie die einzelnen Höhenprofile hervorheben. Die Farben der Höhenprofile gehören zu den farblich gleich markierten Alternativrouten auf der rechten Bildschirmseite. Wenn Sie sich für eine Route entschieden haben, können Sie diese Route mit den Tasten rechts auswählen.

Sofern Ihr Navigationsgerät über eine eingebaute Bluetooth® Schnittstelle verfügt, können Sie Ihr Gerät mit einem Mobiltelefon verbinden, das mit Bluetooth® wireless technology ausgestattet ist. Ihr Navigationsgerät dient dann als sehr komfortable Freisprecheinrichtung.

Hinweise:

- Bei einigen mit Bluetooth® wireless technology ausgestatteten Mobiltelefonen ist es möglich, dass einige der beschriebenen Funktionen nicht verfügbar sind.
- Es wird bei den folgenden Beschreibungen davon ausgegangen, dass am Mobiltelefon Bluetooth eingeschaltet ist. Wie Sie Bluetooth am Mobiltelefon aktivieren, entnehmen Sie bitte der Beschreibung des Mobiltelefons.
- Für eine automatische Verbindung zum Mobiltelefon muss beim Mobiltelefon diese Funktion ebenfalls aktiviert sein.

Telefon-Betrieb aufrufen (nur ausgewählte Modelle)

Der Telefon-Betrieb kann aus dem Hauptmenü aufgerufen werden.

- > Drücken Sie zum Aufruf des Telefon-Betriebs die Taste **Telefon** im Hauptmenü.

Ist Bluetooth eingeschaltet und das Navigationsgerät ist bereits mit einem Mobiltelefon verbunden, wird das Telefonmenü angezeigt.



Ist Bluetooth beim Aufruf der Telefonfunktion nicht eingeschaltet, werden Sie aufgefordert Bluetooth einzuschalten.

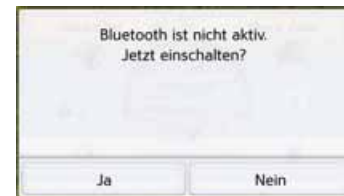

- > Drücken Sie auf die Taste **Ja** um Bluetooth einzuschalten.

Das Navigationsgerät versucht nun das zuletzt verbundene Mobiltelefon erneut zu verbinden. Ist die Verbindung hergestellt, wird nach kurzer Zeit das Telefonmenü angezeigt.

War noch kein Mobiltelefon verbunden oder ist das zuletzt verbundene Gerät nicht verfügbar, erhalten Sie die folgende Anzeige.

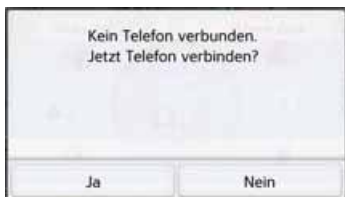

> Drücken Sie auf die Taste **Ja** um wie unter „Mobiltelefone suchen“ auf Seite 115 beschrieben nach Bluetooth Mobiltelefonen zu suchen.

Telefonmenü (nur ausgewählte Modelle)

Vom Telefonmenü aus haben Sie die Möglichkeit:

- Nummern zu wählen bzw. aus dem Telefonbuch auszuwählen,
- Kurznachrichten (SMS) anzuzeigen, zu bearbeiten und vorzulesen,
- Nummernlisten aufzurufen,
- nach Bluetooth Telefonen zu suchen,
- die Verbindung zu einem Mobiltelefon zu trennen.

Ist Bluetooth eingeschaltet und das Navigationsgerät ist bereits mit einem Mobiltelefon verbunden, wird nach Aufrufen der Telefonfunktion das Telefonmenü angezeigt.



Im oberen Bereich des Telefonmenüs werden sofern verfügbar, die Empfangsstärke des Mobiltelefons, der Ladezustand des Mobiltelefons, der Telefonname und der Netzbetreiber angezeigt.

Nummer wählen

Sie können eine Telefonnummer eingeben und einen Anruf zu dieser Nummer starten oder eine Nummer aus dem Telefonbuch auswählen.

> Drücken Sie im Telefonmenü auf die Schaltfläche **Wählen**.



> Geben Sie mit den angezeigten Tasten die gewünschte Telefonnummer ein.

Hinweis:

Drücken Sie die Taste  um eingegebene Zeichen zu löschen.

Drücken Sie die Taste **Pause**, wenn während des Wählvorgangs eine Pause notwendig sein sollte.

> Drücken Sie die Taste **Wählen**.

Das Navigationsgerät versucht nun, eine Verbindung zur eingegebenen Rufnummer aufzubauen. Die weitere Bedienung finden Sie unter „Telefongespräche“ auf Seite 117.

Telefonbuch

Im Telefonbuch werden die von der SIM-Karte und aus dem Speicher des Mobiltelefons geladenen Telefonbuch-Einträge angezeigt. Nach Auswahl des gewünschten Eintrags können Sie die entsprechende Telefonnummer anrufen.

Hinweise:

- Beachten Sie bitte, dass die Übertragung des Telefonbuchs mehrere Minuten dauern kann.
- Wenn das Mobiltelefon, dessen Telefonbuch bereits geladen wurde, erneut verbunden wird, erfolgt kein neues Laden des Telefonbuchs. Wurden in der Zeit, in der das Mobiltelefon nicht verbunden war, Einträge geändert bzw. neu erstellt, so muss das Telefonbuch des Navigationsgeräts zur Aktualisierung manuell geladen werden. Siehe „Telefonbuch aktualisieren“ auf Seite 122.

> Drücken Sie im Telefonmenü auf die Schaltfläche **Wählen**.



> Drücken Sie auf die Schaltfläche **Telefonbuch**.



Es wird, sofern sich mehr als 10 Einträge im Telefonbuch befinden, ein Eingabemenü angezeigt. Sind weniger als 10 Einträge vorhanden, wird direkt eine Liste mit den Einträgen angezeigt.

> Wählen Sie im Eingabemenü die Anfangsbuchstaben des gesuchten Eintrags aus.

Hinweise:

- Wenn Sie z. B. die Buchstaben „M“ und „I“ eingegeben haben, werden Einträge deren Nachnamen oder Vornamen mit „MI“ beginnen angezeigt. Also z. B. „Miller John“ oder „Bauer Michael“.
- Sie können den Anfangsbuchstaben des Nachnamens und dann durch ein Leerzeichen (Taste ) getrennt den Anfangsbuchstaben des Vornamens eingeben.

> Drücken Sie die Taste , wenn der gewünschte Name in der oberen Zeile angezeigt wird.

Sind 5 oder weniger Einträge mit der eingegebenen Buchstabenkombination im Telefonbuch verfügbar, wird automatisch eine Liste mit diesen Einträgen angezeigt.

Hinweis:

Sie können auch schon vorher eine Liste die der eingegebenen Buchstabenkombination entspricht anzeigen lassen. Drücken Sie hierzu im Eingabemenü auf die Taste .

> Wählen Sie in der Liste den gewünschten Eintrag aus.

Sind für den gewählten Eintrag mehr als eine Telefonnummer verfügbar, können Sie nun die entsprechende Nummer auswählen.

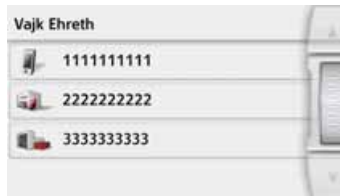

Die verschiedenen Nummern sind durch Icons gekennzeichnet.

Icon	Bedeutung
	Private Telefonnummer
	Geschäftliche Telefonnummer
	Mobile Telefonnummer

> Wählen Sie die gewünschte Telefonnummer aus.

Das Navigationsgerät versucht nun eine Verbindung zur gewählten Rufnummer aufzubauen. Die weitere Bedienung finden Sie unter „Telefongespräche“ auf Seite 117.

Kurznachrichten (SMS) (nur ausgewählte Modelle)

Sofern diese Funktion vom Mobiltelefon unterstützt wird, werden alle auf der SIM-Karte und im Speicher des Mobiltelefons enthaltenen Kurznachrichten in das Navigationsgerät geladen. Die Kurznachrichten können dort angezeigt bzw. vorgelesen und bearbeitet werden.

> Drücken Sie im Telefonmenü auf die Schaltfläche **SMS**.

Name1 (in)	131794185
Name3 (in)	131794184
Romeo	131794183
John (unread)	131794183
31415927	131794181

Es werden die übertragenen Kurznachrichten angezeigt. Wenn möglich wird der Name des Absenders angezeigt. Ist dies nicht möglich, wird die Nummer angezeigt. Falls verfügbar wird zusätzlich Uhrzeit des Empfangs bzw. das Datum angezeigt.

> Wählen Sie die gewünschte Kurznachricht aus.

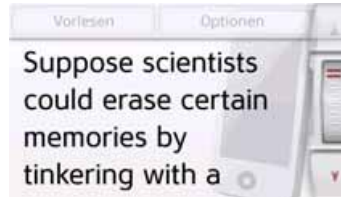

Die ausgewählte Kurznachricht wird angezeigt.

> Drücken Sie die Taste **Vorlesen** um sich die Nachricht vorlesen zu lassen.

Hinweis:

Das Vorlesen der Nachricht kann nur erfolgen, wenn ein Sprecher mit dem Kürzel TTS ausgewählt wurde. Siehe „Sprecher einstellen“ auf Seite 76.

> Drücken Sie die Taste **Optionen** um sich die Bearbeitungsoptionen für die Kurznachricht anzeigen zu lassen.

• Rückruf

Durch Drücken auf die Taste **Rückruf** können Sie einen Anruf zur Nummer des Absenders starten.

• Nummern extrahieren

Durch Drücken auf die Taste **Nummern extrahieren** können Sie sich die im Text der Kurznachricht enthaltenen Nummern anzeigen lassen und wenn gewünscht einen Anruf zu einer dieser Nummern starten.

• Löschen

Durch Drücken auf die Taste **Löschen** können Sie die ausgewählte Kurznachricht im Speicher des Navigationsgeräts und des Telefons löschen.

Eingehende Kurznachricht

Eine eingehende Kurznachricht wird je nach der Einstellung unter „SMS Signalisierung (modellabhängig)“ auf Seite 122 unterschiedlich signalisiert.

Haben Sie die Einstellung **Popup anzeigen** aktiviert, erscheint beim Eingehen einer neuen Kurznachricht das folgende Menü.



Sie haben dann die folgenden Bedienmöglichkeiten:

- **Vorlesen**

Die Kurznachricht wird vorgelesen.

- **SMS anzeigen**

Der Text der Kurznachricht wird angezeigt.

- **Ignorieren**

Die Kurznachricht wird ignoriert, kann aber zu einem späteren Zeitpunkt aufgerufen werden.

Nummernlisten

In den Nummernlisten werden die letzten gewählten, angenommenen oder nicht angenommenen Nummern oder Namen in chronologischer Reihenfolge angezeigt. Es werden sofern möglich in verschiedenen Listen auch die Nummern oder Namen der im Mobiltelefon gespeicherten Liste angezeigt.

> Drücken Sie im Telefonmenü auf die Schaltfläche **Anrufliste**.



Über die Tasten **Verpasst**, **Empfangen** und **Gewählt** können Sie die vom Mobiltelefon geladenen Listen abrufen.

Die Nummernliste, der am Navigationsgerät gewählt, angenommenen oder nicht angenommenen Nummern oder Namen ist, in den darunterliegenden Zeilen dargestellt.



Jede Zeile der Nummernliste ist in zwei Felder aufgeteilt. Jedes Listenfeld ist als Taste ausgebildet. Auf der rechten Taste wird die Nummer/der Name angezeigt und mit dem linken Icon die Eigenschaften des Eintrags angezeigt.

Hinweise:



- In der Nummernliste werden automatisch die letzten 100 Nummern/ Namen gespeichert. Ist die Speicherkapazität von 100 Nummern erreicht, wird für eine neue Nummer die älteste automatisch gelöscht. Wichtige Nummern können aber geschützt werden.
- Einträge in der Nummernliste beziehen sich immer nur auf die Zeit, in der das Mobiltelefon mit Bluetooth® wireless technology mit dem Navigationssystem ohne Bluetooth verbunden war. Über die Tasten **Verpasst**, **Empfangen** und **Gewählt** können Sie sofern verfügbar die vom Mobiltelefon geladenen Listen abrufen.

Verwendete Icons

Die folgenden Icons kommen in der Nummernliste zur Anwendung.

Icon	Bedeutung
	Dieser Eintrag ist ein Standardeintrag ohne Besonderheiten.
	Dieser Eintrag ist geschützt. Ist die Nummernliste voll, wird dieser Eintrag nicht automatisch gelöscht. Dies kann auf Wunsch manuell erfolgen. Sie haben bei einem geschützten Eintrag auch die Möglichkeit die Position im Schnellzugriff festzulegen.

In der Nummernliste blättern

Mit den Tasten   und dem Scrollrad kann in der jeweiligen Pfeilrichtung in der Nummernliste geblättert werden.

Vorhandene Nummer wählen

Die in der Nummernliste vorhandenen Nummern/Namen können direkt ausgewählt werden.

> Drücken Sie die Taste mit dem gewünschten Eintrag, um den Anruf zu starten.

Der Anruf wird gestartet.

Einträge anzeigen oder editieren

Jeder in der Nummernliste enthaltene Eintrag kann angezeigt oder bearbeitet werden.

> Drücken Sie auf das Tastenfeld links neben dem gewünschten Eintrag. Es erscheint ein Auswahlmennü.





Auswahl	Bedeutung
Details zeigen	Die Daten zum Eintrag werden angezeigt (falls vorhanden Nummer und Name, Anrufzeit und Anrufdatum).
Schützen	Der Eintrag wird gegen automatisches Löschen geschützt (nur bei ungeschützten Einträgen verfügbar).
Schutz aufheben	Der Schutz des Eintrags wird aufgehoben (nur bei geschützten Einträgen verfügbar).
Nach oben / Nach unten	Der Eintrag wird um eine Position nach vorn/hinten verschoben.
Eintrag löschen	Der Eintrag wird aus der Nummernliste gelöscht.
Liste löschen	Alle Einträge (auch die geschützten) werden aus der Nummernliste gelöscht.

Vom Mobiltelefon geladenen Listen

> Rufen Sie in der Nummernliste über die Tasten **Verpasst**, **Empfangen** und **Gewählt** die entsprechende Liste auf.



Mit den Tasten   und dem Scrollrad kann in der jeweiligen Pfeilrichtung in der Liste geblättert werden.

> Drücken Sie die Taste mit dem gewünschten Eintrag, um einen Anruf zu starten.

Hinweis:

Durch Drücken auf die Taste  vor einem Eintrag werden die Daten zum Eintrag angezeigt (falls vorhanden Nummer und Name, Anrufzeit und Anrufdatum).

Bluetooth Telefone verbinden

Damit Sie mit Ihrem Navigationsgerät telefonieren können, muss ein Mobiltelefon, das mit Bluetooth® wireless technology ausgestattet ist mit dem Navigationsgerät verbunden werden. Die verschiedenen Möglichkeiten eine Verbindung herzustellen sind im folgenden Text beschrieben.

Geräteliste aufrufen

> Drücken Sie im Telefon-Menü auf die Schaltfläche **Telefone**.





Die Geräteliste wird angezeigt. Aus der Geräteliste heraus können Sie Mobiltelefone suchen oder Mobiltelefone verbinden.

Hinweis:

Haben Sie bisher noch keine Verbindungen zu Mobiltelefonen aufgebaut, ist die Liste leer.

Die Geräteliste zeigt zeilenweise alle Mobiltelefone die bereits mit dem Navigationsgerät gekoppelt wurden an.

Jede Zeile der Geräteliste ist in zwei Felder aufgeteilt. Jedes Listenfeld ist als Taste ausgebildet. Auf der rechten Taste wird das Gerät genannt und mit dem linken Icon dessen Eigenschaften angezeigt.

Icon	Bedeutung
	Dieses Gerät ist ein Standardgerät ohne Besonderheiten.
	Dieses Gerät ist geschützt. Ist die Geräteliste voll, wird dieses Gerät nicht automatisch gelöscht. Dies kann auf Wunsch manuell erfolgen. Sie haben bei einem geschützten Eintrag auch die Möglichkeit die Position in der Geräteliste festzulegen.
	Dieses Gerät ist das momentan verbundene Mobiltelefon.

Durch Drücken auf das Icon können Sie ein Menü aufrufen in dem Sie z. B. das

Gerät schützen können.



Auswahl	Bedeutung
Schützen	Das Gerät wird gegen automatisches Löschen geschützt (nur bei ungeschützten Geräten verfügbar).
Schutz aufheben	Der Schutz des Gerätes wird aufgehoben (nur bei geschützten Geräten verfügbar).
Nach oben / Nach unten	Das Gerät wird um eine Position nach vorne / hinten verschoben.
Löschen	Das Gerät wird aus der Geräteliste gelöscht.
Alle löschen	Alle Geräte (auch die geschützten) werden aus der Liste gelöscht.

Automatische Verbindung

Ihr Navigationsgerät versucht nach dem Einschalten eine Verbindung zum zuletzt verbundenen Mobiltelefon herzustellen.

Hinweis:

Das zuletzt verbundene Mobiltelefon wird nur dann verbunden, wenn in der Geräteliste kein geschütztes Gerät vor diesem Gerät steht.

Diese Funktion können Sie wie unter „Automatische Verbindung“ auf Seite 120 beschrieben ein- oder ausschalten.

Voraussetzungen für eine erfolgreiche Verbindung sind:

- Bei Ihrem Navigationsgerät ist Bluetooth® eingeschaltet. (Siehe „Bluetooth“ auf Seite 120.)
- Das Mobiltelefon ist eingeschaltet, befindet sich in Reichweite und Bluetooth® ist aktiviert.

Mobiltelefone suchen

Hinweis:

Schalten Sie vor einer Suche am zu suchenden Mobiltelefon Bluetooth® ein.

> Rufen Sie die Geräteliste auf.



> Drücken Sie die Taste **Bluetooth-Telefone suchen**.

Die Suche beginnt.

Während der Suche werden eventuell gefundene Geräte angezeigt und Sie können durch Drücken der Taste **Suche abbrechen** den Suchlauf abbrechen.

Nach dem Suchlauf bzw. nach Drücken der Taste **Suche abbrechen** wird eine Liste mit den gefundenen Geräten angezeigt.



> Drücken Sie nun auf den Namen des zu verbindenden Mobiltelefons.

Das Navigationsgerät versucht nun die Verbindung herzustellen. Am Mobiltelefon sollte nun die Abfrage eines Passworts erfolgen. Dieses Passwort wird vom Navigationsgerät vorgegeben.



> Geben Sie das angezeigte Passwort am Mobiltelefon ein.

Die Verbindung wird hergestellt. Bei einer erfolgreichen Verbindung wird das Telefon-Menü angezeigt.

Aus Geräteliste verbinden

Sie können aus der Geräteliste heraus eine Verbindung zu einem Mobiltelefon initiieren. Ist bereits ein Mobiltelefon verbunden, wird die Verbindung automatisch getrennt und das neue Gerät wird verbunden.

> Rufen Sie die Geräteliste auf.



> Drücken Sie in der Liste auf das gewünschte Mobiltelefon.

Die Verbindung zum ausgewählten Mobiltelefon wird hergestellt. Bei einer erfolgreichen Verbindung wird das Telefonmenü angezeigt.

Verbindung vom Mobiltelefon

Sie können auch versuchen die Verbindung zum Navigationsgerät vom Mobiltelefon ausgehend herzustellen.

Erfolgt eine Anfrage eines noch nicht verbundenen Mobiltelefons, wird gefragt, ob Sie die Verbindung zulassen wollen.

> Drücken Sie auf die Taste **Ja** um die Verbindung zuzulassen.

> Geben Sie das angezeigte Passwort (vier mal die Null) am Mobiltelefon ein. Die Verbindung wird hergestellt. Bei einer erfolgreichen Verbindung wird das Telefon-Menü angezeigt.

Verbundenes Telefon trennen

Sie können die Verbindung zum aktuell über Bluetooth verbundenen Mobiltelefon trennen.



> Drücken Sie die Taste **Trennen**. Die Verbindung zum aktuell verbundenen Mobiltelefon wird getrennt.

Telefongespräche

Unter dem Punkt Telefongespräche sind die Bedienmöglichkeiten, die beim Aufbau eines Gespräches, der Annahme eines Gesprächs und zum Beenden eines Gesprächs verfügbar sind, zusammengefasst.

Aufbau eines Gesprächs

> Geben Sie eine Telefonnummer ein oder wählen Sie einen Eintrag aus der Nummernliste bzw. dem Telefonbuch aus.

Die Nummer wird angewählt. Wenn an der Gegenseite abgenommen wird, wechselt die Anzeige und Sie sind mit dem Gesprächspartner verbunden.



Annahme eines Gesprächs

Bei einem eingehenden Gespräch ertönt ein Rufton. Zusätzlich wird das folgende Display eingeblendet.



Falls verfügbar, werden Telefonnummer und Name des Anrufers angezeigt. Sie haben bei eingehenden Anrufen mehrere Bedienungsmöglichkeiten:

Auswahl	Bedeutung
Annehmen	Das Gespräch wird angenommen. Die Gesprächsanzeige wird eingeblendet.
Ablehnen	Der Anruf wird abgewiesen. Der Anrufer hört das Besetzt-Zeichen. Die letzte aktive Anzeige wird eingeblendet.

Auswahl	Bedeutung
Ignorieren	Der Rufton wird abgeschaltet. Die letzte aktive Anzeige wird eingeblendet. Der Anruf wird beendet, wenn der Anrufer auflegt.

Haben Sie wie unter „Automatische Rufannahme“ auf Seite 121 beschrieben die automatische Annahme von Anrufen eingeschaltet, wird zusätzlich bei der Taste **Annehmen** die Zeit bis zur Annahme des Anrufs angezeigt.

Beenden eines Gesprächs

Sie können ein aktives Gespräch beenden.



> Drücken Sie in der Gesprächsanzeige die Taste **Auflegen**.

Das Gespräch wird beendet. Die letzte aktive Anzeige wird eingeblendet.

Hinweis:

Das Gespräch wird auch beendet wenn der Gesprächspartner auflegt. Auch dann wird die letzte aktive Anzeige eingeblendet.

Während eines Gesprächs

Während eines Gesprächs haben Sie verschiedene Bedienmöglichkeiten.



In der Gesprächsanzeige werden Ihnen im oberen Bereich sofern verfügbar, die Empfangsstärke des Mobiltelefons, der Ladezustand des Mobiltelefons, der Telefonname und der Netzbetreiber angezeigt.

Darunter wird die Gesprächszeit und sofern verfügbar die Rufnummer bzw. der Name des Gesprächspartners angezeigt.

Ist die Zielführung aktiv, erhalten Sie in der Gesprächsanzeige mit Pfeilen die Navigationsanweisungen.

Hinweis:

Geht während eines Gesprächs ein weiterer Anruf ein, wird dieser nicht signalisiert. Die Nummer des Anrufers erscheint aber in der Nummernliste.

> Drücken Sie Taste **Optionen** um das Optionenmenü der Gesprächsanzeige aufzurufen.



- **Lautstärke**

Durch Drücken auf die Taste **Lautstärke** können Sie die Lautstärkeeinstellung aufrufen. Siehe „Telefonlautstärke“ auf Seite 121.

- **Mikrofon aus/Mikrofon ein**

Für eine private Unterhaltung im Fahrzeug können Sie das Mikrofon des Navigationsgeräts ausschalten. Der Gesprächspartner am Telefon hört dann nichts.

Drücken Sie auf die Taste **Mikrofon aus** um das Mikrofon auszuschalten. Drücken Sie die Taste **Mikrofon ein** um das Mikrofon wieder einzuschalten.

- **Privat/Freisprechen**

Sie können ein Gespräch an das Mobiltelefon zurückgegeben. Die Freisprechfunktion wird dann beendet. Nach Beenden des Gesprächs wird automatisch die Verbindung zum Mobiltelefon wieder hergestellt.

Drücken Sie die Taste **Privat**. Die Freisprechfunktion wird beendet. Drücken Sie die Taste **Freisprechen**, um vor Beenden des Gesprächs wieder über das Navigationsgerät zu telefonieren.

- **DTMF Töne**

Sie können während eines Gesprächs DTMF Töne senden (z. B. Anrufbeantworter abfragen).

Drücken Sie die Taste **DTMF Töne**. Geben Sie im angezeigten Menü mit der gewünschten Taste den entsprechenden Ton ein.

Telefoneinstellungen

In den Telefoneinstellungen befinden sich alle für den Telefon-Betrieb relevanten Einstellungen.

Hinweis:

Alle Einstellungen müssen durch Drücken der Taste **OK** bestätigt werden. Mit der Taste  können Sie jederzeit das aktuelle Menü verlassen, ohne etwas verändert zu haben.

> Drücken Sie im Hauptmenü die Taste





> Drücken Sie die Taste **Telefon-Einstellungen**.

Sie gelangen ins Menü für die Telefoneinstellungen.

Aufbau

Im Menü stehen Ihnen verschiedene Seiten mit den Funktionen zur Verfügung:



Auf die nächste bzw. vorherige Seite der Einstellungen gelangen Sie durch Drücken der Tasten  und  oder mit dem Scrollrad.

Bluetooth

Mit der Taste **Bluetooth** können Sie Bluetooth ein- oder ausschalten.

> Drücken Sie im Einstellungs Menü die Taste **Bluetooth**.



Freisprechen

Mit der Taste **Freisprechen** können Sie die unterstützten Telefonfunktionen ein- oder ausschalten.

Datenverbindung (modellabhängig)

Mit der Taste **Datenverbindung** können Sie ihr Telefon zur Datenübertragung der Becker GoLive Dienste freigeben.

Die gleichzeitige Auswahl beider Optionen kann manchmal zu Einschränkungen beim Freisprechen oder bei der Datenverbindung führen.

Die Voraussetzung für die Nutzung der Becker Live Dienste ist die Unterstüt-

zung von Mobile Tethering via Bluetooth durch ein internetfähiges Mobiltelefon sowie durch den Netzbetreiber.

Hinweis:

Die Datenübertragung über Ihr Mobiltelefon mit Bluetooth kann je nach Mobilfunkvertrag zusätzliche Kosten verursachen. Bitte informieren Sie sich vor Aktivierung bei Ihrem Mobilfunkanbieter. Ist eine Verbindung zum Server nicht möglich, z.B. weil für eine längere Zeit kein Mobilfunknetz verfügbar ist, dann wird so lange automatisch auf TMC umgeschaltet, bis eine Verbindung zum Server wieder möglich ist.

Automatische Verbindung

Mit der Taste **Auto-Verbinden** können Sie ein- oder ausschalten, ob nach dem Einschalten des Navigationsgeräts automatisch versucht wird, ein Mobiltelefon zu verbinden.

> Drücken Sie im Einstellungs Menü die Taste **Auto-Verbinden**.

Je nach voriger Einstellung schalten Sie die Funktion ein oder aus.



- Oberes Icon: Funktion eingeschaltet
- Unteres Icon: Funktion ausgeschaltet

Automatische Rufannahme

Sie können mit dieser Funktion einstellen, ob bzw. nach welcher Zeit ein ankommendes Gespräch automatisch angenommen wird.



- > Drücken Sie im Einstellungsmenü die Taste **Auto-Rufannahme**.

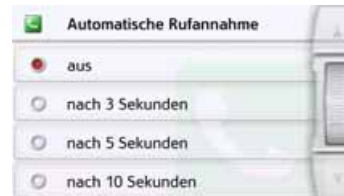

- > Wählen Sie aus, ob ankommende Gespräche nach 3, 5 oder 10 Sekunden automatisch angenommen werden sollen.

Durch Auswählen von **aus** wird die Funktion abgeschaltet.

Die momentan gewählte Einstellung ist mit einem Haken (☑) gekennzeichnet.

- > Bestätigen Sie Ihre Einstellungen durch Drücken der Zurück-Taste





Telefonlautstärke



Sie können mit dieser Funktion die Lautstärke des Klingeltons und die Gesprächslautstärke festlegen.



- > Drücken Sie im Einstellungsmenü die Taste **Lautstärke**.



- > Wählen Sie mit den Tasten  und  die gewünschte Lautstärke aus.

- > Drücken Sie die Taste **Stummschaltung** , um das Telefon stummzuschalten. Durch erneutes Antippen der Taste  schalten Sie die Telefonlautstärke wieder ein.

- > Bestätigen Sie Ihre Einstellungen durch Drücken der Zurück-Taste



Telefonbuch aktualisieren

Sie können mit dieser Funktion die gespeicherten Telefonbucheinträge im Navigationsgerät aktualisieren bzw. neu übertragen.

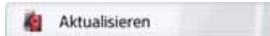

> Drücken Sie im Einstellungsmenü die Taste **Aktualisieren**.

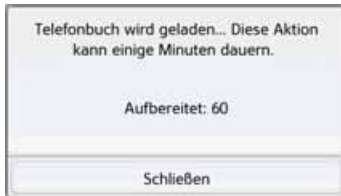

Beachten Sie bitte, dass das Laden des Telefonbuchs mehrere Minuten dauern kann.

Bluetooth-Name

Mit dieser Funktion können Sie für Ihr Navigationsgerät einen Namen vergeben. Dieser vergebene Name wird von anderen Bluetooth Geräten angezeigt.



> Drücken Sie im Einstellungsmenü die Taste **Bluetooth-Name**.



> Geben Sie den gewünschten Namen ein.
> Bestätigen Sie den eingegebenen Namen durch Drücken der Taste **OK**.

SMS Signalisierung (modellabhängig)

Sie können mit dieser Funktion einstellen, wie sich das Navigationsgerät verhalten soll, wenn eine neue Kurznachricht empfangen wird.



> Drücken Sie im Einstellungsmenü die Taste **SMS-Signal**.



> Wählen Sie die gewünschte Einstellung aus.

- **Kein Signal**
Es wird kein Signal ausgegeben.
- **Nur Ton abspielen**
Es wird ein Signalton ausgegeben.
- **Popup anzeigen**
Es wird ein Menü eingeblendet in dem Sie auswählen können, ob die Nachricht angezeigt, vorgelesen oder ignoriert werden soll. Siehe „Eingehende Kurznachricht“ auf Seite 112.

- **Automatisch vorlesen**

Eine ankommende Kurznachricht wird automatisch vorgelesen.

Hinweis:

Das Vorlesen der Nachricht kann nur erfolgen, wenn ein Sprecher mit dem Kürzel TTS ausgewählt wurde. Siehe „Sprecher einstellen“ auf Seite 76.

> Bestätigen Sie Ihre Einstellungen durch Drücken der Zurück-Taste



Unter Extras sind je nach Modell folgende Funktionen zusammengefasst:

- Marco Polo City Guides
- Bildbetrachter
- Länderinformationen
- Funktionsübersicht
- Straße sperren
- Bordcomputer

Das Menü „Extras“ wird aus dem Hauptmenü aufgerufen.

> Drücken Sie im Hauptmenü die Taste **Extras**.

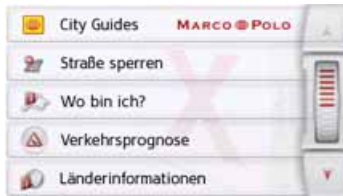

Das Menü „Extras“ wird angezeigt.

> Wählen Sie durch Drücken auf eine der

Tasten die gewünschte Funktion aus.

Marco Polo City Guides

Mit dem Reiseführer können Sie zum Beispiel MARCO POLO Top-Highlights oder MARCO POLO Insider-Tipps auswählen und die Zielführung dorthin starten. Siehe „Marco Polo City Guides“ auf Seite 56.

Rückfahrkamera



Rückfahrkamera anzeigen (modellabhängig)

Wenn eine Rückfahrkamera an Ihr Navigationssystem angeschlossen ist, und die Rückfahrkamereinstellung auf **Manuell** (siehe auch Kapitel „Rückfahrkamera (modellabhängig)“ auf Seite 137) eingestellt ist, dann können Sie mit der

Taste **Rückfahrkamera anzeigen** das Bild der Rückfahrkamera auf ihrem Navigationssystem anzeigen.

Drücken Sie die Taste  dann wechseln Sie zurück in den zuletzt betrachteten Screen.

Bildbetrachter*

Hinweis:

Der Bildbetrachter kann nicht aufgerufen werden, wenn eine Zielführung aktiv ist.

Mit dem Bildbetrachter können Sie die auf einer eingelegten Micro-SD-Speicherkarte oder dem internen Speicher gespeicherten Bilder ansehen.

Es werden die Bildformate jpg und bmp unterstützt.



> Drücken Sie die Taste **Bilder**.

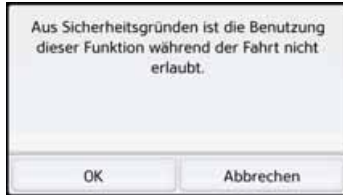

Es erfolgt ein Hinweis, dass der Bildbetrachter während der Fahrt nicht benutzt werden darf. Bitte beachten Sie diesen Hinweis.

> Bestätigen Sie die Meldung durch Drücken der Taste **OK**.



Das Bildbetrachtermenü wird angezeigt.

Das Bildbetrachtermenü

Im Bildbetrachtermenü können Sie Bilder auswählen, eine Diavorführung starten und die Einstellungen aufrufen.



- ① Ordner mit Bildern
- ② Miniaturdarstellung der Bilder im aktuellen Ordner
- ③ Vorherige Seite mit Bildern/Ordnern aufrufen
- ④ Eine Ebene in der Verzeichnishierarchie zurückschalten
- ⑤ Nächste Seite mit Bildern/Ordnern aufrufen

Bild auswählen



> Wählen Sie im Bildbetrachtermenü den gewünschten Ordner und dann das gewünschte Bild aus.

Mit den Tasten ◀ und ▶ können Sie die weiteren Seiten mit Bildern und Ordnern aufrufen.

Das ausgewählte Bild wird zusammen mit einem Bildmenü angezeigt.



Mit den Tasten des Menüs können Sie das Bild drehen, vergrößern oder sich Informationen anzeigen lassen.

Drücken Sie auf die Tasten rechts und links neben dem Bild, um zum nächsten bzw. vorherigen Bild zu schalten. Durch Drücken auf die Bildmitte wird das Bildmenü ausgeblendet.



Drücken Sie auf die rechte bzw. linke Bildschirmseite, um zum nächsten bzw. vorherigen Bild zu schalten. Durch Drücken auf die Bildmitte wird das Bildmenü wieder eingeblendet.

Bild vergrößern

- > Blenden Sie das Bildmenü ein.
- > Drücken Sie die Taste **Zoom**.



- > Schieben Sie den Regler am oberen Bildschirmrand auf die gewünschte Vergrößerungsstufe. Das Bild kann nun verschoben werden. Durch Drücken auf die Bildmitte wird die Vergrößerung aufgehoben.

Bild drehen

- > Blenden Sie das Bildmenü ein.
- > Drücken Sie die Taste **Drehen** so oft, bis das Bild die gewünschte Ausrichtung hat. Durch Drücken auf die Bildmitte wird das Bildmenü wieder ausgeblendet.

Bildinformationen anzeigen

- > Blenden Sie das Bildmenü ein.
- > Drücken Sie die Taste **EXIF**.



- Es werden Informationen zum aktuellen Bild angezeigt.
- > Drücken Sie die Taste  um die Informationen zu schließen.

Diavorführung

Während der Diavorführung werden alle Bilder der aktuellen Ordnerebene nacheinander automatisch angezeigt.

> Drücken Sie im Bildbetrachtermenü die Taste **Präsentation**.

Die Bildanzeige wechselt zur Vollbildanzeige und startet die Vorführung entsprechend der vorgenommenen Einstellungen mit dem ersten Bild der aktuellen Ordnerebene.

Sind alle Bilder angezeigt, wird die Vorführung beendet.

Durch Drücken der Taste  kann die Vorführung vorzeitig abgebrochen werden.

Einstellungen

In den Einstellungen können Sie festlegen, mit welcher Geschwindigkeit die Bilder angezeigt werden sollen, ob bestimmte Effekte beim Einblenden des neuen Bildes verwendet werden sollen und ob die Bilder mit hoher Qualität geladen werden sollen.

> Drücken Sie im Bildbetrachtermenü die Taste **Einstellungen**.

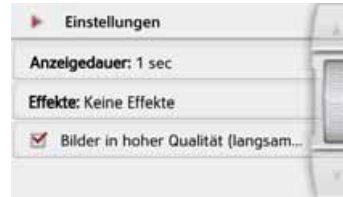

- > Stellen Sie bei **Anzeigedauer** die gewünschte Anzeigedauer ein.
- > Wählen Sie bei **Effekte** den gewünschten Überblendeffekt der Bilder aus.
- > Wählen Sie bei **Bilder in hoher Qualität** aus ob Bilder in hoher Auflösung () geladen werden oder nicht ()

Wenn die Bilder in hoher Auflösung geladen werden verlangsamt das die Anzeige.

- > Bestätigen Sie Ihre Einstellungen durch Drücken der Zurück-Taste .

Wo bin ich?

- > Siehe „Aktuelle Position anzeigen (Wo bin ich?)“ auf Seite 101.

Verkehrsprognose (modellabhängig)

Mit der Verkehrsprognose können Sie den erwarteten Verkehrsfluss betrachten.



Die Daten basieren auf historischen Verkehrsdaten, die über einen längeren Zeitraum gesammelt wurden.





Anhand der Straßenfarbe kann auf den erwarteten Verkehrsfluss geschlossen werden. Grün bedeutet hierbei freie Fahrt, rot bedeutet Stau. Alle möglichen Farben sind auch auf der rechten Seite des Bildschirms dargestellt.

Wenn Sie nun die Tages- oder Uhrzeit ändern, sehen Sie, wie sich der erwartete Verkehrsfluss ändert.

- > Drücken Sie die Taste **Verkehrsprognose**

- Mit den Tasten  und  können Sie den Wochentag verändern

- Mit den Tasten ③ und ④ können Sie die Uhrzeit in Schritten von h verändern
- Mit den Tasten  und  können Sie den Kartenabschnitt verändern.
- Mit der Taste  können Sie bei vorhandener Route die komplette Route auf dem Bildschirm darstellen.

Durch Verschieben können Sie einen anderen Kartenabschnitt auswählen.

Länderinformationen

Mit den Länderinformationen können Sie sich für viele Länder landestypischen Informationen (Höchstgeschwindigkeit, Promillegrenzen usw.) anzeigen lassen.



> Drücken Sie die Taste **Länderinformationen**.



Die Länderliste wird angezeigt.

> Drücken Sie die Taste des gewünschten Landes.













Es werden die landestypischen Informationen (Höchstgeschwindigkeit, Promillegrenzen usw.) angezeigt.

Hinweis:

Beachten Sie bitte, dass die Informationen eventuell nicht vollständig sind, und es noch weitere Vorschriften für die verschiedenen Länder geben kann.

Nachfolgend finden Sie eine Beschreibung der verwendeten Symbole:

Symbol	Bedeutung
	Höchstgeschwindigkeit in Ortschaften
	Höchstgeschwindigkeit außerhalb von Ortschaften
	Höchstgeschwindigkeit auf der Autobahn
	Promillegrenze
	Warnwestenpflicht
	Lichtpflicht am Tag
	Abschleppseil muss mitgeführt werden
	Ersatzbirnen müssen mitgeführt werden
	Ein Feuerlöscher muss mitgeführt werden

Durch Drücken der Taste **OK** oder der Taste  wird das Menü verlassen.

Straßen permanent sperren

Mit der Option Straße sperren können Sie einen Streckenabschnitt permanent sperren, damit das Navigationsgerät bei einem Verkehrshindernis eine Umgehung berechnet. Außerdem können bestehende Sperrung gelöscht (Taste Sperrung löschen) oder auf einer Karte  angezeigt werden.
> Drücken Sie die Taste Straße sperren. Eine Karte der näheren Umgebung Ihres Standorts wird angezeigt.



> Legen Sie durch Antippen der Karte einen Anfangs- und Endpunkt der zu sperrenden Strecke fest.

Die Punkte werden durch die Buchstaben A und B markiert.

> Legen Sie die Richtung, in der die Strecke gesperrt werden soll, fest (von A nach B oder B nach A).



Weiterhin können Sie auf der Karte eine Liste der bisher angelegten permanenten Sperrungen einblenden.

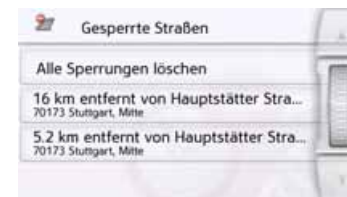

Wählen Sie durch Drücken die gewünschte gesperrte Straße aus, um die Sperrungszeiten anzupassen.



Die Straße ist zunächst an jedem Wochentag rund um die Uhr gesperrt. Sie können nun für jeden Tag der Woche einstellen, ob die Straße gesperrt sein soll oder nicht.

- > Drücken Sie auf einen Wochentag, um ihn von der Sperrung auszuschießen.
- > Drücken Sie auf das Uhrensymbol unter einem Wochentag, um die Sperrung für diesen Tag auf eine bestimmte Uhrzeit einzuschränken.



Sie können bis zu zwei Zeiten einstellen, an denen die Straße gesperrt werden soll.

- > Stellen Sie mit den Tasten ① den ersten Zeitraum, für den die Straße an diesem Tag gesperrt sein soll, ein.
- > Stellen Sie, falls notwendig, mit den Tasten ② den zweiten Zeitraum ein, für den die Straße an diesem Tag gesperrt sein soll.

Mit der Taste **24h sperren** kann der Tag wieder rund um die Uhr gesperrt werden. Die Taste **Übernehmen für...** erlaubt es, die festgelegte Uhrzeit für alle Wochentage oder nur alle Werktage übernommen werden.

Übernehmen für...

- > Drücken Sie wiederholt die Zurück-Taste, um die Einstellungen zu bestätigen und die Menüs zu verlassen.

Hinweis:
Die Dauer der Sperrungen kann auch im Menü **Gesperrte Straßen** in den Navigations-Einstellungen festgelegt werden.

Bordcomputer (modellabhängig)

Im Bordcomputer steht Ihnen eine Datenanzeige mit Durchschnittsgeschwindigkeiten, Maximalgeschwindigkeit usw. und eine Stoppuhr mit der Möglichkeit der Rundenaufzeichnung zur Verfügung. > Drücken Sie im Hauptmenü die Taste **Extras**.



- > Drücken Sie die auf die Taste **Bordcomputer**.



Die Datenanzeige wird angezeigt. Die Datenanzeige enthält die folgenden Informationen:

- ① Aktuelle Geschwindigkeit (als Zahl und in Form eines Baragraphen)
- ② Maximale Geschwindigkeit
- ③ Durchschnittsgeschwindigkeit ohne Fahrtunterbrechungen
- ④ Durchschnittsgeschwindigkeit mit Fahrtunterbrechungen

- 5 Gesamte Fahrstrecke
- 6 Fahrzeit ohne Fahrtunterbrechungen
- 7 Fahrzeit mit Fahrtunterbrechungen
- 8 Kompass
- 9 Stoppuhr mit Rundenaufzeichnung aufrufen

Drücken Sie die Taste **Zurücksetzen** um die Werte auf null zurückzusetzen.

Um die Stoppuhr mit der Rundenaufzeichnung anzuzeigen, drücken Sie in der Datenanzeige die Taste 9.



> Drücken Sie die Taste **Start** um die Aufzeichnung zu beginnen.



> Drücken Sie die Taste **Runde** um die aktuelle Aufzeichnung anzuhalten und eine neue Rundenaufzeichnung zu starten.



Sie können nun in gleicher Weise bis zu 300 Runden aufzeichnen.

Hinweise:

- Die im oberen Bereich angezeigte zweite Zeit zeigt die Gesamtzeit der gefahrenen Runden.
- Durch Drücken der Taste **Zurück** im linken Bereich der Anzeige oder durch Drücken der Taste  wird zur Datenanzeige zurückgeschaltet.

Drücken Sie die Taste **Stop** um die Aufzeichnung anzuhalten. Wenn Sie nach dem Anhalten der Aufzeichnung wieder die Taste **Start** drücken, läuft die Zeit weiter.

Drücken Sie die Taste **Zurücksetzen** um alle Aufzeichnungen zu löschen und die Zeiten auf null zurückzusetzen.

Mit der Taste **Liste** können Sie die einzelnen Runden in Listenform anzeigen lassen.



> Drücken Sie die Taste **Liste löschen**, um die aufgezeichneten Runden zu löschen.

System-Einstellungen auswählen

Sie können verschiedene grundlegende Einstellungen für alle Anwendungen des Navigationsgeräts vorgeben.

> Drücken Sie im Hauptmenü die Taste .

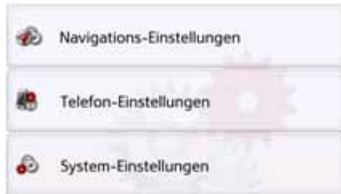

> Drücken Sie die Taste **System-Einstellungen**.

Das Menü der System-Einstellungen wird aufgerufen.

Das Menü System-Einstellungen



Aus dem Menü System-Einstellungen können die verschiedenen Einstellmöglichkeiten angewählt werden.



Bedienung

Auswahlmöglichkeiten

Die gewünschte Auswahl wird durch Drücken der entsprechenden Taste vorgenommen. Die Funktionalität der Tasten ist je nach Auswahl verschieden und wird unter "Die einzelnen Menüpunkte" auf Seite 133 beschrieben.

Auf die nächste bzw. vorherige Seite der Einstellungen gelangen Sie durch Drücken der Tasten  und  oder, indem Sie über das Scrollrad streichen.

Einstellungsmenü schließen

Durch Drücken der Taste  wird das Einstellungsmenü geschlossen.

Die einzelnen Menüpunkte

Batterie

Ihr Navigationsgerät kann über eine externe Stromversorgung oder über den eingebauten Akku betrieben werden.

Hinweis:

Gerade bei Akkubetrieb ist der aktuelle Ladezustand wichtig. Steht zu wenig Energie zur Verfügung, kann z. B. die Navigation nicht mehr bis zum Ziel aufrecht erhalten werden.

Die Energieversorgung und deren Zustand werden in einer Statusanzeige visualisiert.

Energieversorgung anzeigen

Mit der folgenden Taste können Sie die Statusanzeige aufrufen:



> Drücken Sie auf die Taste **Batterie**. Die Statusanzeige wird aufgerufen und die Energieversorgung visualisiert.

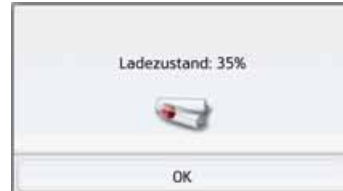

Der Ladezustand wird anhand der Füllstandsanzeige angezeigt. Im Beispiel ist der Akku noch zu ca. zwei Dritteln geladen.

Der Ladevorgang wird durch einen Stecker in der Statusanzeige signalisiert.



Statusanzeige beenden

Durch Drücken der Taste **OK** wird die Statusanzeige beendet und es erscheint das Einstellungs Menü.

Automatisch an/aus

Das Navigationsgerät kann automatisch in den Schlafmodus schalten, wenn die Zündung des Fahrzeugs abgeschaltet wird.

Voraussetzungen hierfür:

- Das Navigationsgerät ist an den Zigarettenanzünder des Fahrzeugs angeschlossen (siehe auch Seite 19).
- Der Zigarettenanzünder ist nach dem Abschalten der Zündung stromlos.
- Die entsprechende Funktion ist am Navigationsgerät eingeschaltet.

Funktion ein- und ausschalten

> Drücken Sie auf die Taste **Auto ein/aus**.

Je nach voriger Einstellung schalten Sie die Funktion ein oder aus. Die aktuelle Einstellung wird durch das Icon signalisiert.

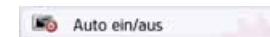

- Oberes Icon: Die Funktion ist eingeschaltet, das Navigationsgeräts schaltet automatisch aus.

- Unteres Icon: Die Funktion ist ausgeschaltet, das Navigationsgerät schaltet nicht automatisch aus. Während des automatischen Abschaltens wird das folgende Display angezeigt.



Durch Drücken auf die Taste **Abbrechen** können Sie den automatischen Abschaltvorgang abbrechen.

Tag-/Nachtanzeige

Sie können die Anzeige des Navigationsgeräts auf Taganzeige, Nachtanzeige oder Automatik einstellen.

Bei der Einstellung Automatik wird abhängig von der Uhrzeit, der aktuellen Position und der Jahreszeit automatisch gewechselt.

Mit der folgenden Taste können Sie die Einstellung aufrufen:



> Drücken Sie auf die Taste **Tag/Nacht**.



> Wählen Sie zwischen **Automatik**, **Tag** und **Nacht** aus.

Die gewünschte Funktion ist aktiviert und die Systemeinstellungen werden angezeigt.

Helligkeit

Sie können die Helligkeit des Displays für die Tag- und die Nachtdarstellung getrennt einstellen.

Mit der folgenden Taste können Sie die Einstellung aufrufen:



> Drücken Sie auf die Taste **Helligkeit**.

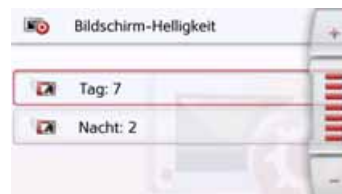

> Stellen Sie mit den Tasten **-** und **+** für die Tag- bzw. Nachtdarstellung die gewünschte Helligkeit ein.

> Bestätigen Sie Ihre Einstellungen durch Drücken der Zurück-Taste



Design bei Tag

Die Menü- und Kartendarstellung bei Tag kann mit dieser Option auf die Farben und Kontraste der Nachtdarstellung umgestellt werden.



> Drücken Sie auf die Taste Design bei Tag.



- > Wählen Sie die Option Dunkles Design für eine dunkle Darstellung bei Tag.
- > Wählen Sie die Option Normales Design, um zur normalen Tageslichtdarstellung zu wechseln.



Bestätigen Sie Ihre Auswahl jeweils durch Drücken der Zurück-Taste .

Design bei Nacht

Für die Kartenansicht bei Nacht stehen zwei Schemata mit unterschiedlichen Kontrasten zur Auswahl. Drücken Sie auf die Taste Design bei Nacht.

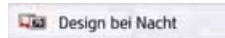

Wählen Sie die untere Option, um eine hellere Nachtdarstellung der Kartenansicht einzustellen.



Wählen Sie die obere Option, um die dunklere, standardmäßig voreingestellte Nachtdarstellung der Kartenansicht wiederherzustellen.



- > Bestätigen Sie Ihre Auswahl jeweils durch Drücken der Zurück-Taste . Die neue Nachtdarstellung wird bei Aktivierung des Nachtmodus angewendet.

Farbe einstellen

Sie können die Farbe der Icons und sonstiger Designelemente verändern.



> Drücken Sie auf die Taste **Farbschema**.



> Wählen Sie eine der 8 vordefinierten Farben aus.

oder

> Wählen Sie mit dem Schieberegler **2** im unteren Bereich des Displays die gewünschte Farbe aus.

Hinweis:

Die Farbe der Taste **1** entspricht der ab Werk eingestellten roten Farbe.

> Bestätigen Sie Ihre Einstellungen durch Drücken der Zurück-Taste .

Sprache

Die Texte der Touchscreen Darstellungen können in verschiedenen Sprachen angezeigt werden.

Sprachauswahl aufrufen

Mit der folgenden Taste können Sie zwischen verschiedenen Sprachen wählen:





> Drücken Sie auf die Taste **Sprache**. Es erscheint die Sprachauswahl.



Die Sprachauswahl zeigt die verfügbaren Sprachen in einer Listendarstellung mit mehreren Seiten an. Jedes Listenfeld ist als Schaltfläche ausgebildet. Die einzelnen Schaltflächen sind mit der Sprachbezeichnung und der zugehörigen Nationalflagge belegt.

Blättern



Mit den Tasten   oder dem Scrollrad kann in der Listendarstellung geblättert werden.

Sprache auswählen

> Drücken Sie auf die Schaltfläche der gewünschten Sprache.

> Durch Drücken der Zurück-Taste  wird die Auswahl bestätigt.

Anschließend erscheint die Auswahlliste für den Sprecher.

> Blättern Sie mit den Tasten   oder dem Scrollrad in der Auswahlliste.

> Wählen Sie einen Sprecher durch Antippen der Schaltfläche.

> Drücken Sie die Zurück-Taste . Es erfolgt ein Hinweis auf den Neustart der Software und eine Abfrage, ob Sie die Sprache wirklich ändern wollen.

> Bestätigen Sie die Abfrage mit **OK**.

Sprachauswahl abbrechen

Durch Drücken der Taste **Abbrechen** wird die Sprachauswahl abgebrochen, und es erscheint das Einstellungs Menü.

Tastatur-Layout

Sie können die Reihenfolge der Tastaturbelegung umschalten, indem Sie die entsprechende Taste auswählen.

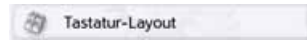

Töne

Die Signaltöne des Navigationsgerät können Sie ein- und ausschalten. Darunter fällt auch das Klicken der Bildschirmstasten.

> Drücken Sie auf die Taste **Töne**.

Je nach voriger Einstellung schalten Sie die Signaltöne ein oder aus.



- Oberes Icon: Töne eingeschaltet
- Unteres Icon: Töne ausgeschaltet

Rückfahrkamera (modellabhängig)

Wenn Sie Ihr Navigationssystem mit einem geeigneten Kabel mit einer Rückfahrkamera verbunden haben, (siehe Kapitel "Kabel für die Rückfahrkamera (modellabhängig, optional)" auf Seite 21) können Sie das Bild der Rückfahrkame-

ra auf Ihrem Navigationssystem anzeigen lassen.



> Drücken Sie die Taste Rückfahrkamera



Es stehen ihnen folgende Auswahlmöglichkeiten zur Verfügung:

Auswahl	Bedeutung
Automatik	Es wird automatisch auf das Bild der Rückfahrkamera umgeschaltet, sobald ein Bildsignal gesendet wird. Normalerweise ist das immer dann der Fall, wenn der Rückwärtsgang eingelegt wurde

Auswahl	Bedeutung
Manuell	Es kann manuell auf die Rückfahrkamera umgeschaltet werden. Im Menü Extras ist dann ein entsprechender Menüeintrag vorhanden

Bildschirmanimationen

Die animierten Bildschirmübergänge können Sie ein- und ausschalten.

> Drücken Sie auf die Taste Animationen. Je nach voriger Einstellung schalten Sie die animierten Bildschirmübergänge ein oder aus.



- Oberes Icon: Animationen eingeschaltet
- Unteres Icon: Animationen ausgeschaltet

Fahrerprofile (modellabhängig)

Sie können 4 unterschiedliche Fahrerprofile auswählen.



Durch Drücken auf die Schaltfläche **Profil 1 – Profil 4** wählen Sie das entsprechende Profil aus. Es muss dann ein Neustart des Navigationssystems durchgeführt werden.

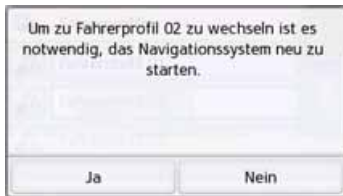

Durch Drücken der Taste **Ja** starten Sie das System neu.

Die Fahrerprofile können individuell benannt werden. Die Funktion kann zum Beispiel sinnvoll sein, wenn mehrere Fahrer dasselbe Navigationsgerät ver-

wenden.

In den Fahrerprofilen sind viele Einstellungen und angefahrne Ziele gespeichert.

Folgende .. sind in den Fahrerprofilen gespeichert:

- Heimatadresse
- Letzte Ziele
- Geplante Routen
- Gesperrte Straßen
- Letzte Anrufe
- Daten im Bordcomputer
- Letzte GPS Position
- Navigations-Einstellungen
- Telefon-Einstellungen
- System-Einstellungen

Fahrerprofil umbenennen

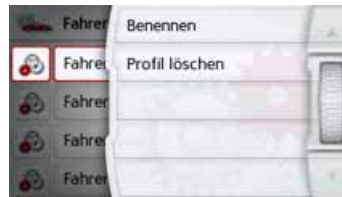

Durch Drücken der Schaltfläche **Benennen** können Sie das ausgewählte Profil umbenennen.



Fahrerprofil löschen

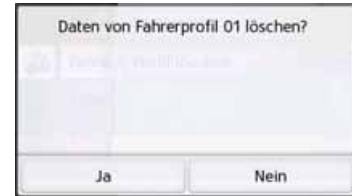

Durch Drücken der Schaltfläche **Profil löschen** können Sie die gespeicherten Daten eines Profils löschen. Das Profil selbst bleibt hierbei bestehen. Falls das Profil zuvor umbenannt wurde, wird das Profil dann wieder in den ursprünglichen Namen (Profil 1 – Profil 4) umbenannt.

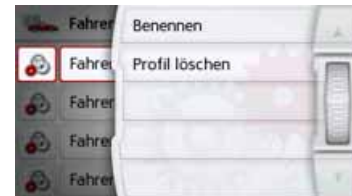

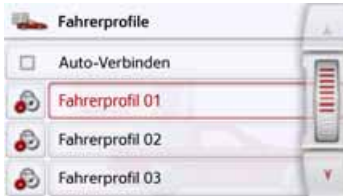

Fahrerprofile Pro (modellabhängig)

Zusätzlich zu den im vorigen Kapitel beschriebenen Funktionen kann bei Geräten mit Fahrerprofile Pro ein Bluetooth Telefon zum automatischen Wechseln des Profils verwendet werden. Immer wenn das Navigationsgerät eingeschaltet wird, und das zuletzt verbundene Telefon nicht gefunden wird, überprüft Ihr Navigationsgerät, ob ein anderes Telefon, das als Trigger für das Wechseln des Profils gewählt wurde, in Reichweite ist.

Hinweis:

Um ein Telefon als Trigger zum Wechseln in ein anderes Fahrerprofil verwenden zu können, müssen Sie das Telefon zuerst in dem Profil mit dem Navigationsgerät verbinden, in dem das Telefon als Trigger verwendet werden soll, (siehe auch "Bluetooth Telefone verbinden" auf Seite 114).

Ferner muss die Einstellung Auto-Verbinden aktiviert sein, siehe "Automatische Verbindung" auf Seite 120.

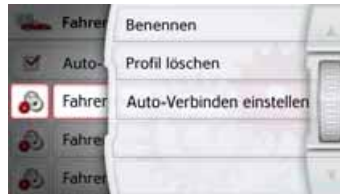

Drücken Sie die Schaltfläche Auto-Verbinden Einstellen. Es wird eine Liste der möglichen Telefone angezeigt, die Sie als Trigger für dieses Profil verwenden können, wählen Sie das entsprechende Telefon durch drücken der entsprechenden Schaltfläche aus.

Service Informationen

Mit der folgenden Taste werden Informationen zum Navigationsgerät angezeigt.

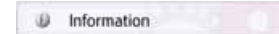

> Drücken Sie auf die Taste **Information**. Es erscheint die Informationsanzeige mit der Software-Versionsnummer.



Durch Drücken der Schaltfläche **Service Informationen** können Sie sich weitere Informationen wie verwendete Lizenzen, den installierten Inhalten und zum Kartenmaterial anzeigen lassen. Verwenden Sie bei Anfragen an den Service von United Navigation GmbH stets diese Angaben.

Werkseinstellungen

Sie können Ihr Navigationsgerät auf die Werkseinstellungen zurücksetzen. Es werden dabei die folgenden geänder-

ten Daten gelöscht: gespeicherte Ziele, gespeicherte Routen, die Heimatadresse, die Telefon Daten, im internen Speicher gespeicherte Bilder, Videos usw.



> Drücken Sie die Taste **Werkseinstellung**.

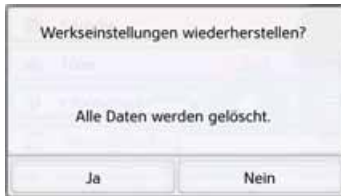

> Drücken Sie die Taste **Ja**.
Das Navigationsgerät wird auf die Werkseinstellungen zurückgesetzt.

Kalibrierung (modellabhängig)

Falls der Touchscreen fehlerhaft auf die Berührung von Schaltflächen reagiert, ist eine Kalibrierung durchzuführen.

Kalibrierung starten

Mit der folgenden Taste können Sie die Kalibrierung starten:

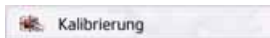

> Drücken Sie auf die Taste **Kalibrierung**.

Die Kalibrier-Prozedur wird gestartet. Sie werden mittels Textanweisungen durch die Prozedur geführt.

Sie können mit ihrem Navigationssystem eine Datenverbindung zu einem WiFi Netzwerk, zum Beispiel zu einem Telefon, aufbauen. Voraussetzung hierzu ist, dass ein mobiles Gerät in Reichweite ist, das Sie als WiFi Hotspot nutzen können.

Drücken Sie im Menü Einstellungen die Taste WiFi Einstellungen.

Mit der Taste  können Sie die WiFi Funktion ein- und ausschalten

Mit der Taste  können Sie sich die Liste der verfügbaren Netzwerke anzeigen lassen. Wählen Sie hier bitte das Netzwerk aus, auf das Sie zugreifen möchten. Es werden vielleicht auch Netzwerke von anderen Personen angezeigt, auf die Sie ohne entsprechendes Passwort nicht zugreifen können.

Wenn Sie sich erstmals mit einem Netzwerk verbinden, müssen Sie ein Passwort für dieses Gerät eingeben. Geben Sie bitte hier das richtige Passwort für Ihren WiFi Hotspot ein.

Hatten Sie sich bereits mit einem Netzwerk verbunden, können Sie in dieser Liste auch ein zuvor schon verwendetes

Netzwerk auswählen, ohne erneut ein Passwort eingeben zu müssen.

Wenn Sie sich einmal mit einem WiFi Hotspot verbunden hatten, dann wird beim nächsten Einschalten versucht, die Verbindung automatisch wieder aufzubauen.

Wenn sie in diesem Menü die Taste  auswählen, können Sie eine Verbindung aufbauen oder trennen, dieses Netzwerk aus der Liste löschen, oder alle angezeigten Netzwerke aus der Liste löschen.

Mit der Taste  können Sie bestimmte Einstellungen ändern oder sich anzeigen lassen:

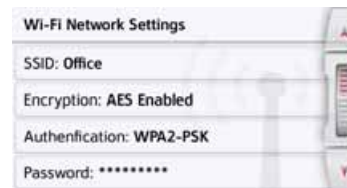

Sie können zum Beispiel die Verschlüsselung, Authentifizierung und den Namen des WiFi Netzwerks einsehen oder

das Passwort Ihres WiFi Hotspots eingeben.

GMT

(**Greenwich Mean Time**)

Mitteleuropäische Zeit

Normalzeit am Längengrad 0 (der Längengrad der Greenwich (Großbritannien) durchschneidet). Diese Zeit wird weltweit als Standardzeit zur Synchronisierung der Datensammlung benutzt.

Bluetooth

Technik zur drahtlosen Datenübertragung im Kurzstreckenbereich bis ca. 10 Meter.

GPS

(**Global Positioning System**)

GPS ermittelt satellitengestützt Ihre aktuelle geografische Position. Es basiert auf insgesamt 24 Satelliten, die die Erde umkreisen und dabei Signale aussenden. Der GPS-Empfänger empfängt diese Signale und berechnet aus den Laufzeitunterschieden der Signale den Abstand zu den einzelnen Satelliten und somit seine aktuelle Position in geografischer Länge und Breite. Für die Positionsbestimmung sind Signale von mindestens drei Satelliten notwendig.

Ab dem Vierten kann auch die aktuelle Höhe ermittelt werden.

JPG/JPEG

(**Joint Photographic Experts Group**)

Bei JPEG handelt es sich um das gängigste Speicherformat für verlustbehaftete Bildkompression, d. h. bei der Kompression gehen Bilddetails verloren. Das Format liefert trotz Komprimierung eine gute Bildqualität, die Kompressionsstufen sind wählbar. Es ist das gängigste Format zur Darstellung und zum Austausch von Bildern im Internet.

SD-Karte

(**Secure Digital**)

Die SD-Karte wurde im Jahr 2001 von SanDisk auf Basis des älteren MMC-Standards entwickelt. Eine SD-Karte ist eine wiederbeschreibbare Wechselspeicherkarte.

Stylus

Ein Stylus ist ein Eingabestift, der zur Bedienung von Touchscreens, Handys oder PDAs verwendet wird.

Ein Stylus besteht im Grunde aus einem Kunststoffstift mit weicherem Kunststoffkern. Die Hülle ist hart und griffest, der weiche Kern mündet in der Spitze und ist dazu ausgelegt, den Bildschirm möglichst schonend (also ohne die Gefahr der Kratzerbildung) zu berühren.

Der Stylus ist genauer als die Bedienung mit den Fingern, da nur die dünne Spitze den Bildschirm berührt. Weiter wird so die Verschmutzung des Bildschirms durch Fingerabdrücke verhindert.

TMC

(Traffic Message Channel)

Verkehrsmeldungen, die von manchen UKW-Sendern über RDS übertragen werden. Grundlage für die dynamische Navigation.

USB

(Universal Serial Bus)

Der Universal Serial Bus (USB) ist ein Bussystem zur Verbindung eines Computers mit externen USB-Peripheriegeräten zum Austausch von Daten.

Numerics

3D-Darstellung 62

A

Adresse eingeben 46

Adresse per Sprache eingeben 51

Aktuelle Position 101

Anrufliste 112

Ausrichtung der Karte 64

Autobahnen 73

Automatische Rufannahme 121

Automatische Verbindung 115

Automatisches Verbinden 120

B

Bestimmungsgemäßer Gebrauch 7

Bildbetrachter 124

Bluetooth 114, 142

Ein-/Ausschalten 120

C

Content Manager 35

Installieren 35

Starten 36

D

Diavorführung 127

DTMF Töne 119

E

Einfache Route 73

Einschalten des Navigationsgeräts .. 24

Einschränkungen

Autobahnen 73

Fähren 73

Mautstraßen 73

Einstellungen

Navigation 62

System 132

Telefon 119

F

Fähren 73

Fahrverwarnungen 77

Fahrzeug-Profil

auswählen 68, 69

einstellen 69

Fernbedienung 31

Funkfernbedienung 31

G

Geo-Koordinaten 57

Gerfahrgutklasse 71

Geschwindigkeitsbegrenzung 79

Gesperrte Straßen 80

Gespräch

Ablehnen 117

Annehmen 117

Beenden 117, 118

Ignorieren 117

GMT 142

Google™ Sonderziele 42

GPS 142

GPS-Empfang 102

H

Hauptmenü 26

Hausnummer 49

Heimatadresse 39

Hinweisschilder anzeigen 77

I

ID3-Tag 142

J

JPG/JPEG 142

K

Karte

anzeigen 87

vergrößern 56, 92, 104

verkleinern 56, 92, 104

Kartenanzeige 87

Kartendarstellung einstellen 62
 Koordinateneingabe 57
 Kurze Route 73
 Kurznachricht 111

L

Land wählen 46
 Länder-Informationen 67, 128
 Lautstärke einstellen 91, 121
 Letzte Ansage 91
 Listen
 Stadtliste 47
 Straßenliste 48
 Telefonnummern 112
 LKW-Profil 70

M

Maßeinheiten 82
 Mautstraßen 73
 Micro-SD-Card 21
 Mikrofon an/aus 119

N

Navigation 38
 abbrechen 27, 99
 starten 49
 Nummer wählen 108

Nummernliste
 Bearbeiten 113
 durchblättern 113
 Nummer wählen 113
 Nummernlisten 112

O

Öko Route 73
 Ökonomische Route 73
 Ort wählen 47

P

Photo 124
 Position anzeigen 57

Q

Querstraße 48

R

Reiserechner 130
 Route anzeigen 49, 96
 Routenoptionen 68, 99
 Routenplanung 45, 58
 Routentypen 103
 Rundenaufzeichnung 131

S

Satelliten 102
 Schnelle Route 73
 Schnellzugriff 41
 Icons 41, 113
 SD-Karte 21
 Sicherheitshinweise 7, 38
 SMS 111
 Sonderziel auf Route 55
 Sonderziele
 anrufen 55
 direkt eingeben 55
 in der Nähe 53
 in Zielnähe 54
 nahe einer Adresse 54
 Speicherkarte 21
 Sperrung 100
 Spracheingabe 51
 Sprecher 76
 Stadt eingeben 47
 Straße wählen 48
 Straßen ansagen 75
 Straßen permanent sperren 129
 Straßennamen anzeigen 64
 Strecke sperren 100
 Stylus 143
 System-Einstellungen 132

T

Telefon suchen	115
Telefon verbinden	114
Telefon-Betrieb	107
Telefonbuch	108, 109
Aktualisieren	122
Telefonmenü	108
Tempolimit	79
TMC	74, 83
Darstellung in der Karte	84
Routenneuberechnung	86
TMC-Antenne	20

U

USB	143
-----------	-----

V

Verkehrsinformationen	67, 128
-----------------------------	---------

W

Wählen	108
Warnungen	
Tempolimit	79
Wegbeschreibung	97
Werkseinstellungen	83

Z

Zeitformat	82
Zeitzone	82
Ziel aus Karte	56
Ziele	
eingeben	45
geschützte	41, 114
speichern	49
Standard-	41, 114
Zieleingabemenü	
Aufbau	45
Zielführung	
abbrechen	27, 99
starten	49
Zielliste	40
Zielspeicher	
ändern	41
durchblättern	41
verändern	113
Zielwahl	
Adresse eingeben	46
Zwischenziel	99
löschen	100

- : serienmäßig
- : nicht verfügbar
- O : optional

	Navigationssystem			
	Ready 70 LMU BJE00	Transit 70 LMU BJE10		
Gewicht	311 g	320 g		
Prozessor in MHz	800	800		
Flash-Speicher	4 GB	4 GB		
SD-RAM	256 MB	256 MB		
Batterie Lilon	1500 mAh	1500 mAh		
TMC	●	●		
Halterung für Fahrzeugintegration	-	-		
Bluetooth Freisprecheinrichtung	-	-		
Maße in mm (B x H x T)	184x115x15	184x115x15		
Bildschirmgröße	12,8 cm	12,8 cm		
Bildschirm	Kapazitives Multitouch Display, Displayauflösung 800 Horizontal und 480 Vertikal			
Micro SD-Kartenleser	Unterstützung class 6 SDHC max. 32 GB; Formatierung FAT32			
USB Schnittstelle	USB Client 2.0, Micro-USB			
1 interner Lautsprecher	2,5 Watt max.			
Versorgungsspannung	5 Volt / 1A über Ladekabel			
Kompatibel zu HR Haltern	●	●		

Sehr geehrter Kunde!

Dieses Gerät darf gemäß gültiger EG- Richtlinie von jedermann betrieben werden. Dieses Gerät entspricht den zur Zeit geltenden europäischen bzw. harmonisierten nationalen Normen. Die Kennzeichnung bietet Ihnen die Gewähr, dass die für das Gerät geltenden Spezifikationen der elektromagnetischen Verträglichkeit eingehalten werden. Das bedeutet, dass Störungen bei anderen elektrischen/elektronischen Geräten durch Ihr Gerät sowie störende Beeinflussungen Ihres Gerätes durch andere elektrische/elektronische Geräte weitgehend vermieden werden.

Das von der Luxemburgischen Straßenverkehrs-Zulassungsbehörde erteilte EG-Typgenehmigungszeichen (E13) gemäß Europäischer Kfz- EMV- Richtlinie ECE-R10 in ihrer aktuellen Fassung genehmigt den Einbau und Betrieb in Kraftfahrzeugen (Klassen L, M, N und O).

**EG-Konformitätserklärung**

Hiermit erklärt die **United Navigation GmbH**, dass sich das hier beschriebene Navigationsgerät in Übereinstimmung mit den grundlegenden Anforderungen anwendungspflichtiger EG-Richtlinien und insbesondere in Übereinstimmung mit den grundlegenden Anforderungen und den anderen relevanten Vorschriften der R&TTE Richtlinie 1999/5/EG befindet.

Eine umfassende EG-Konformitätserklärung wird Ihnen auf der Internetseite <http://www.mybecker.com> beim jeweiligen Produkt unter „Downloads“ zur Verfügung gestellt.

Entsorgung

Kundeninformation zur Entsorgung von elektrischen und elektronischen Geräten (private Haushalte)

Gemäß der selbst auferlegten Firmengrundsätze der United Navigation GmbH wurde ihr Produkt aus hochwertigen und recyclebaren Materialien und Komponenten entwickelt und hergestellt.

Dieses Symbol auf dem Produkt und/oder begleitenden Dokumenten bedeutet, dass elektrische und elektronische Produkte am Ende ihrer Lebensdauer vom Hausmüll getrennt entsorgt werden müssen. Bitte bringen Sie diese Produkte für die Behandlung und Rohstoffrückgewinnung zu den kommunalen Sammelstellen bzw. Wertstoffsammelhöfen. Die Geräte werden dort kostenlos entgegengenommen.

Die ordnungsgemäße Entsorgung dieses Produkts dient dem Umweltschutz und verhindert schädliche Auswirkungen auf Mensch und Umwelt, die sich aus einer unsachgemäßen Handhabung ergeben können.

Genauere Informationen zur nächstgelegenen Sammelstelle bzw. zum nächstgelegenen Recyclinghof erhalten Sie bei Ihrer Gemeindeverwaltung.

Für gewerbliche Kunden in der Europäischen Union

Bitte setzen Sie sich mit Ihrem Händler bzw. Lieferanten in Verbindung, wenn Sie dieses elektrische/elektronische Gerät entsorgen möchten.

Informationen zur Entsorgung in Ländern außerhalb der Europäischen Union

Dieses Symbol ist nur innerhalb der Europäischen Union gültig.



Akku-Entsorgung

Informationspflicht gemäß Batterieverordnung (BattV)

Batterien und Akkus gehören nicht in den Hausmüll. Der Verbraucher ist dazu verpflichtet, verbrauchte Batterien und Akkus zurückzugeben. Lassen Sie diese bitte nur über den Fachhandel oder durch Batteriesammelstellen entsorgen. Hier leisten Sie einen konkreten Beitrag zum Umweltschutz.

Seit 1998 verpflichtet die Deutsche Batterieverordnung alle Bürgerinnen und Bürger, verbrauchte Batterien und Akkus ausschließlich über den Handel oder speziell dafür eingerichtete Sammelstellen zu entsorgen (gesetzliche Rückgabepflicht). Handel und Hersteller sind verpflichtet, diese Batterien und Akkus unentgeltlich zurückzunehmen und ordnungsgemäß zu verwerten oder als Sondermüll zu beseitigen (gesetzliche Rücknahmepflicht).

Der verbaute Lithium-Ionen Akku des Navigationsgeräts ist mit dem nebenstehenden Zeichen, bestehend aus einer durchgestrichenen Mülltonne und der Art des verwendeten Akkus gekennzeichnet.



Akku ausbauen

Bevor Sie Ihr ausgedientes Gerät zur Entsorgung geben, muss der Akku aus dem Gerät entfernt werden.

Hinweis:

Beachten Sie bitte, dass bei der hier beschriebenen Ausbauanleitung für den Akku Ihr Gerät eventuell **zerstört** wird. Sie sollten den Akku nur ausbauen, wenn Ihr Gerät ausgedient hat und zur Entsorgung geben werden soll.

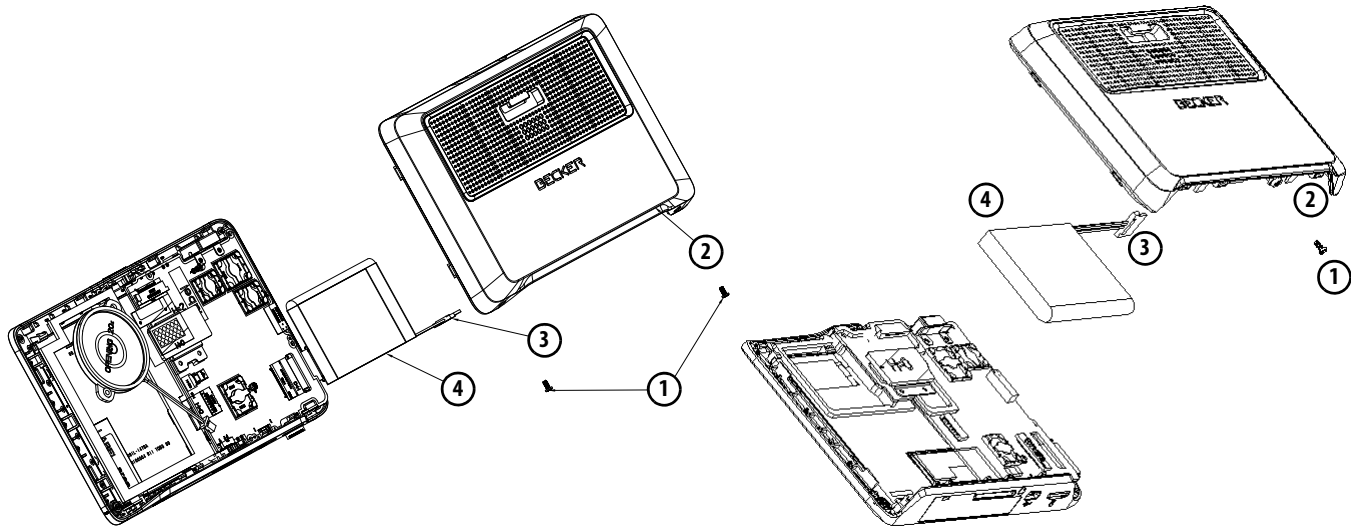

- > Entladen Sie den Akku vollständig (Gerät ohne Spannungsversorgung eingeschaltet lassen, bis es von selbst abschaltet).
- > Schrauben Sie die Gehäuseschrauben ① (modellabhängig) mit einem kleinen TX5-Schraubendreher heraus.
- > Hebeln Sie mit einem Schlitz-Schraubendreher (angesetzt an den Schlitz an den Gehäuse-Seiten) die Gehäuse-Rückseite ② ab.
- > Ziehen Sie den Stecker des Akku-Anschlusskabels heraus ③.
- > Entnehmen Sie den Akku ④.

Hinweis:

Schließen Sie das von Ihnen geöffnete Gerät nicht nochmals an die Spannungsversorgung an.

United Navigation GmbH

Marco-Polo-Str. 1

73760 Ostfildern

www.mybecker.com

BECKER